

Gadlee®

GTS1450 / GTS1450 i

GTS1450 HD / GTS1450 i HD

Подметальная машина

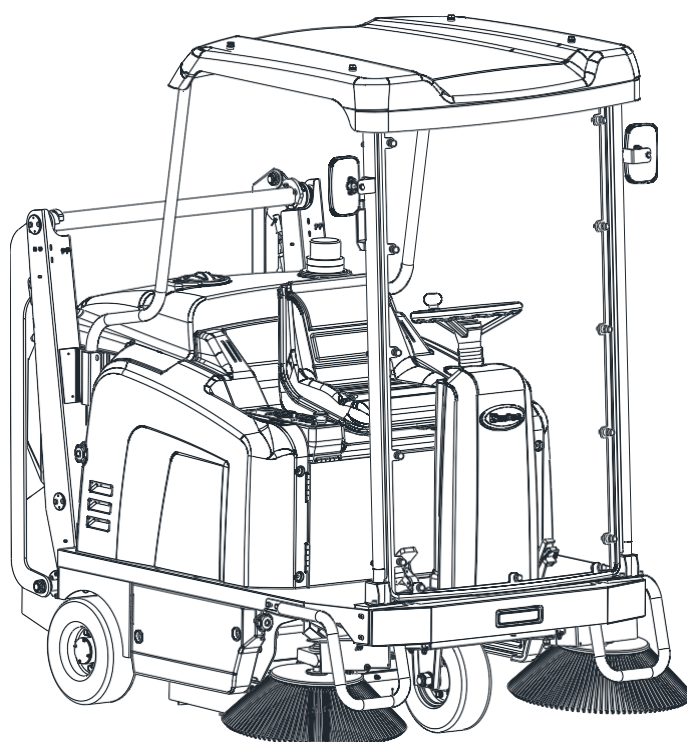

OPERATOR'S MANUAL

! Внимание! ОБЯЗАТЕЛЬНО ПРОЧИТАЙТЕ НАСТОЯЩЕЕ РУКОВОДСТВО

В настоящем руководстве содержится важная информация по использованию и безопасной эксплуатации этой машины. Если вы не прочтаете настоящее руководство перед эксплуатацией или проведением каких-либо работ по техническому обслуживанию вашей машины Gadlee, это может привести к травме оператора или других людей, а также к повреждению машины или нанесению ущерба другому имуществу. Прежде чем работать с этой машиной, вам необходимо пройти обучение по работе с ней. Если ваши операторы не могут прочитать настоящее руководство, прежде чем пытаться управлять этой машиной, вы должны полностью довести до операторов положения этого руководства.

ТЕХНИЧЕСКИЕ ХАРАКТЕРИСТИКИ

		GTS1450 E / GTS1450i E	GTS1450 HD E / GTS1450i HD E
Ширина уборки - с 2 боковыми щетками	мм	1450	1450
Производительность в час	м ² /ч	10875	10875
Мощность электродвигателя главной щетки	Вт	800	800
Мощность электродвигателя боковой щетки	Вт	100	100
Мощность тягового электродвигателя	Вт	1500	1500
Мощность всасывающего вентилятора	Вт	130	130
Мощность электродвигателя встряхивателя фильтра	Вт	110	110
Мощность электродвигателя блока управления	Вт	/	800
Макс. скорость при движении вперед	км/ч	7,5	7,5
Макс. скорость при движении назад	км/ч	4,5	4,5
Макс. уклон при подъеме на высоту	%	25	25
Объем бункера	л	135	150
Максимальная масса с грузом	кг	100	100
Макс. высота подъема мусоросборника (высокая выгрузка)	мм	/	1600
Диаметр заднего колеса	мм	300	300
Диаметр переднего колеса	мм	300	300
Диаметр главной щетки	мм	300	300
Диаметр боковой щетки	мм	500	500
Площадь поверхности фильтра	м ²	5	5
Чистая масса без аккумуляторов	кг	462	531
Количество аккумуляторов	шт.	6	6
Напряжение одного аккумулятора	В	6	6
Емкость одного аккумулятора	А*ч	200 (гелевый AGM)	200 (гелевый AGM)
Масса с аккумуляторами	кг	660	729
Масса с защитным ограждением	кг	691	760
Напряжение источника питания	В	36	36
Размеры машины (длина, ширина, высота)	мм X/Y/Z	X1/Y/Z1=1700 / 1450 / 1280 X2/Y/Z2=1750 / 1450 / 1900	X3/Y/Z2=1850 / 1450 / 1900
Размеры упаковки (длина, ширина, высота)	мм	1990 / 1400 / 1670	1990 / 1400 / 1670
Объем водяного бака системы защиты от пыли	л	45	45
Патрубки системы защиты от пыли	шт.	2	2

Таблица А — Данные могут быть изменены без уведомления.

РАЗМЕРЫ МАШИНЫ

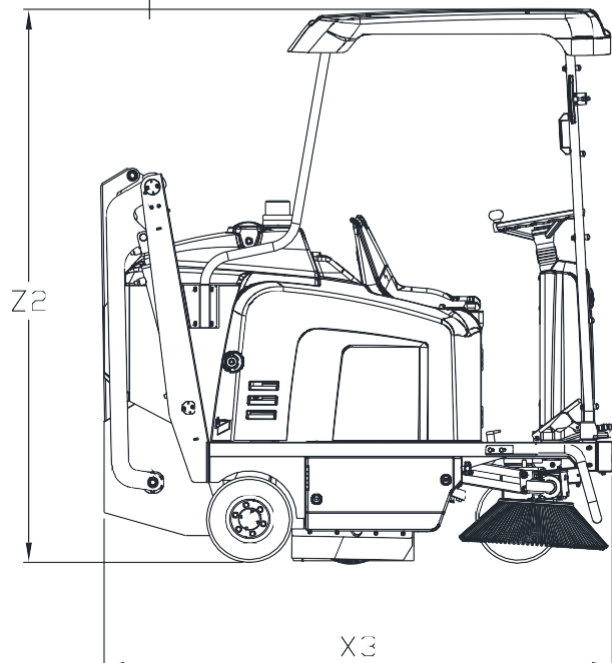
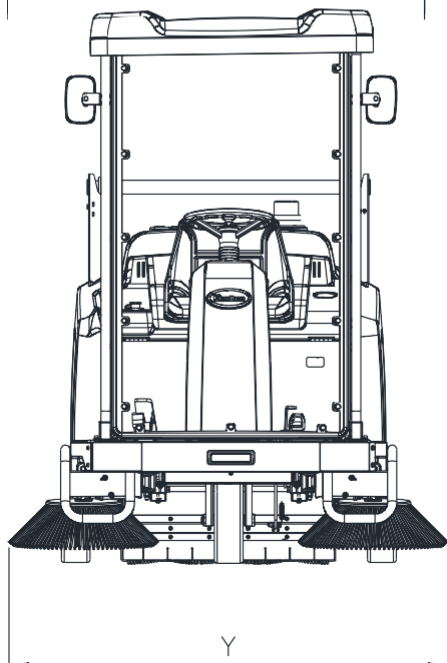
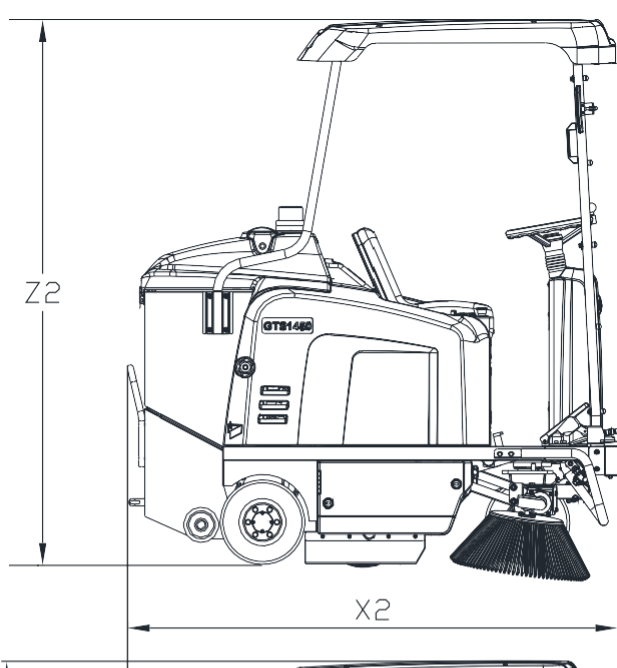
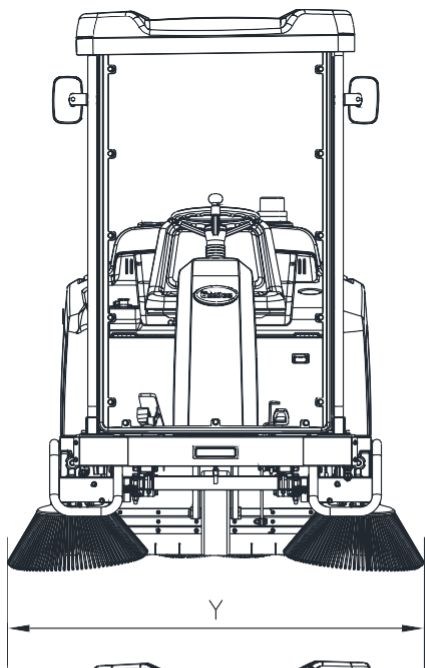
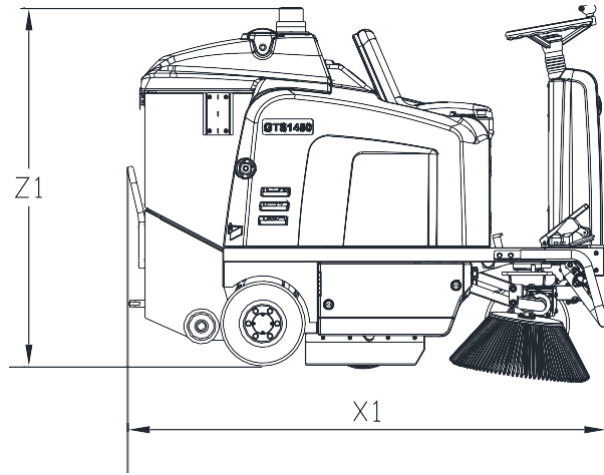
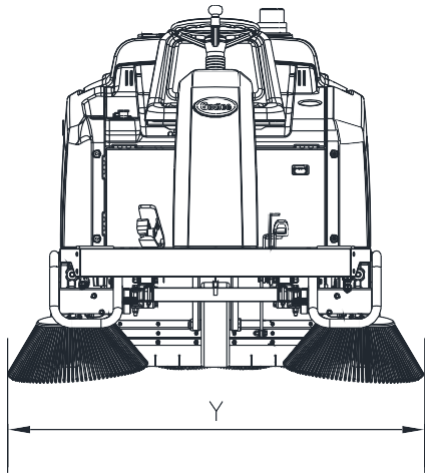

X-Y-Z: См. таблицу «ТЕХНИЧЕСКИЕ ХАРАКТЕРИСТИКИ»

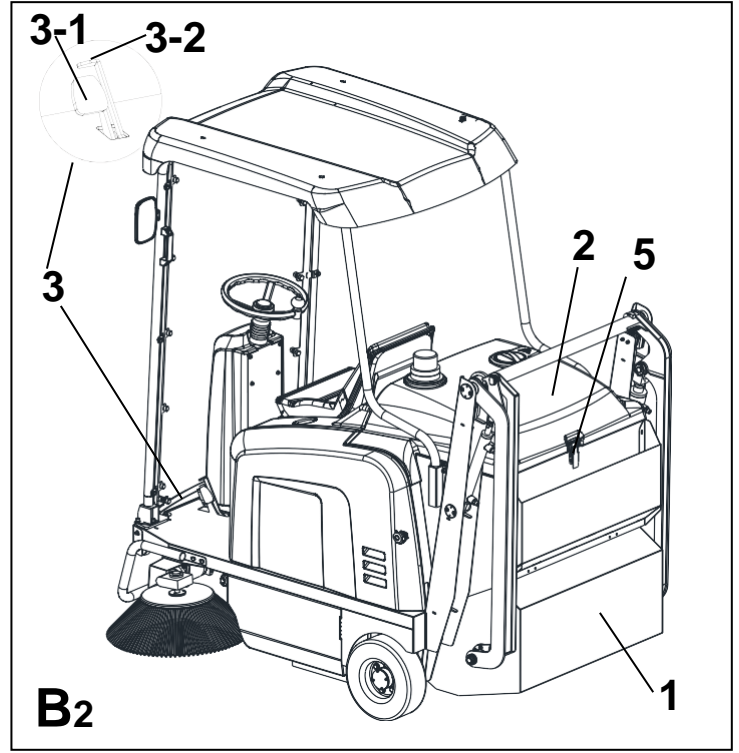
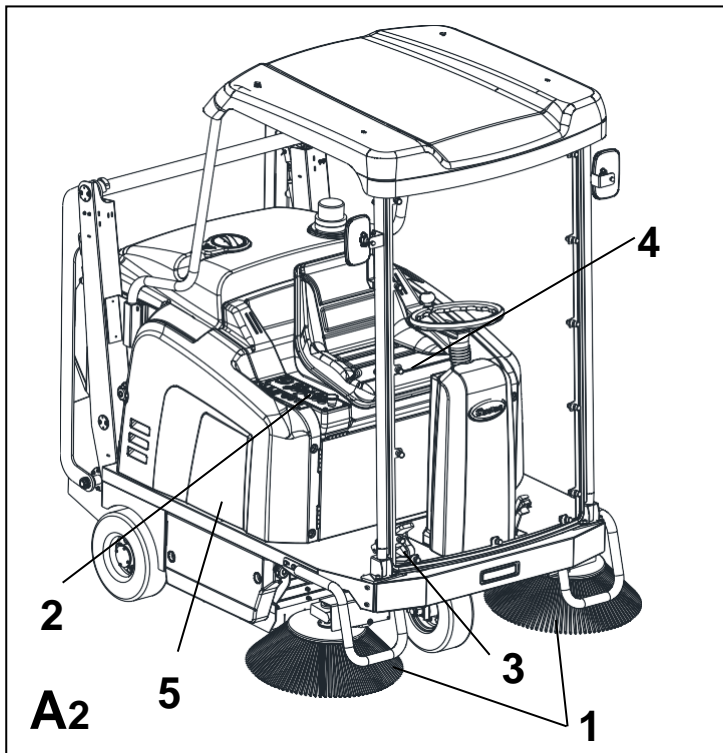
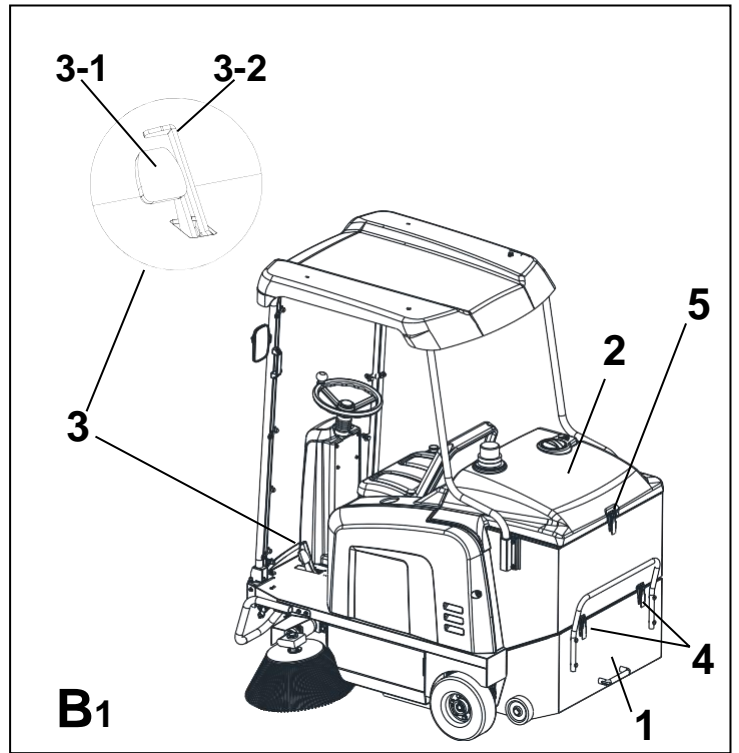
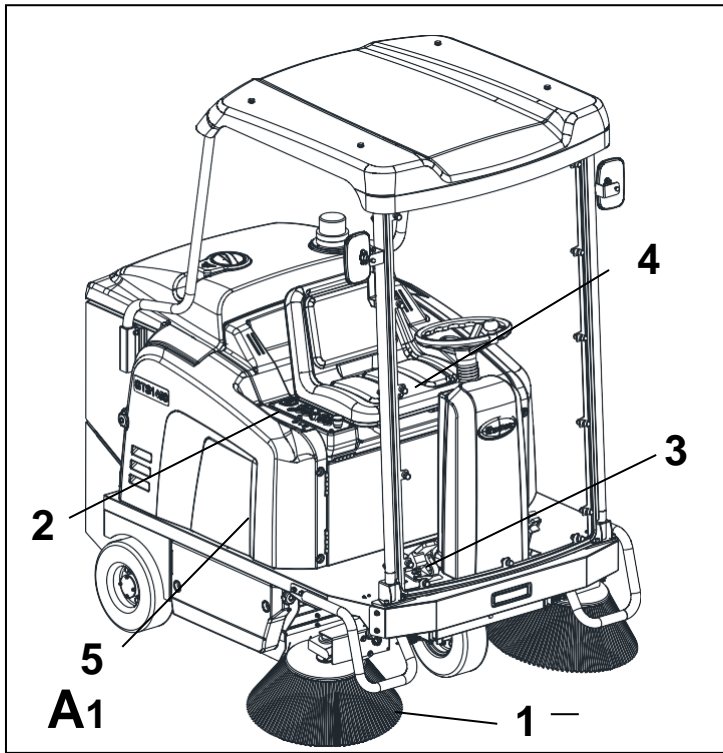

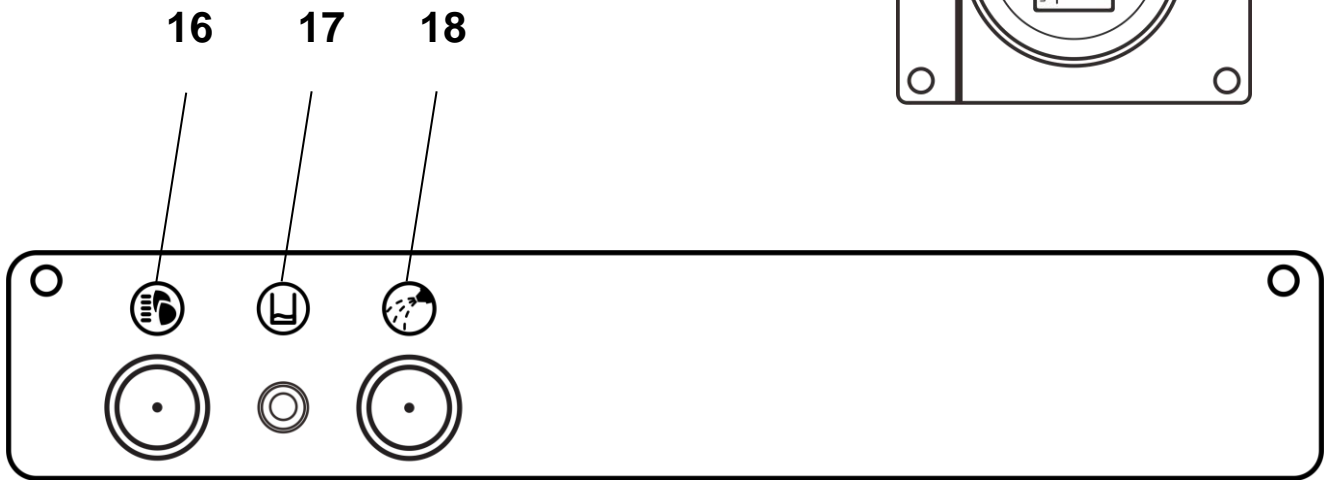
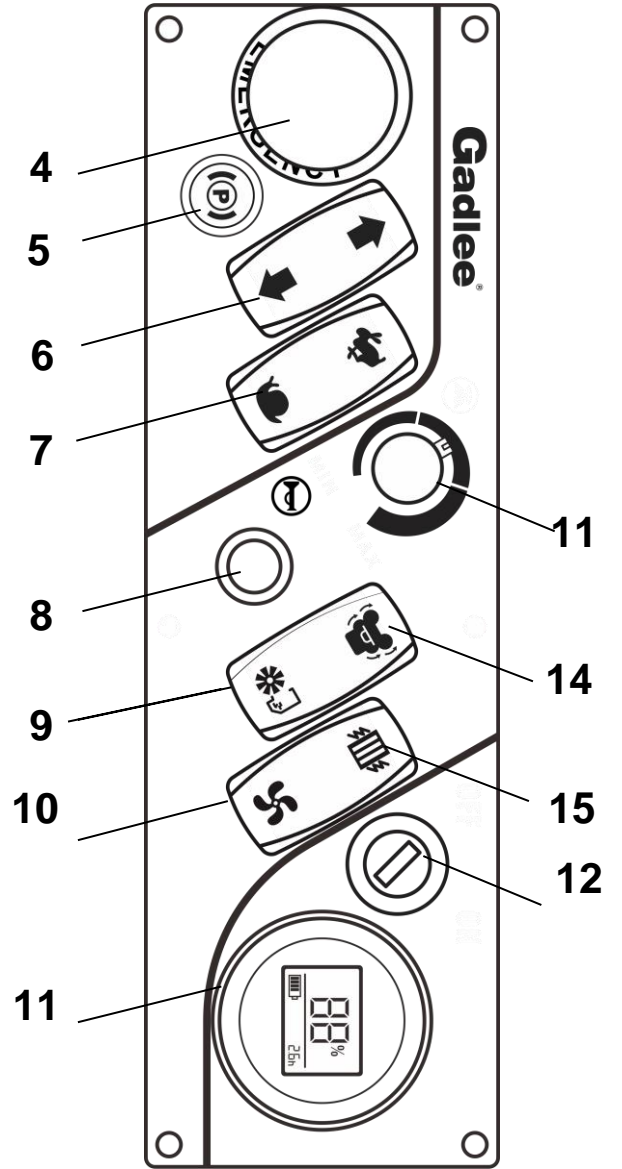
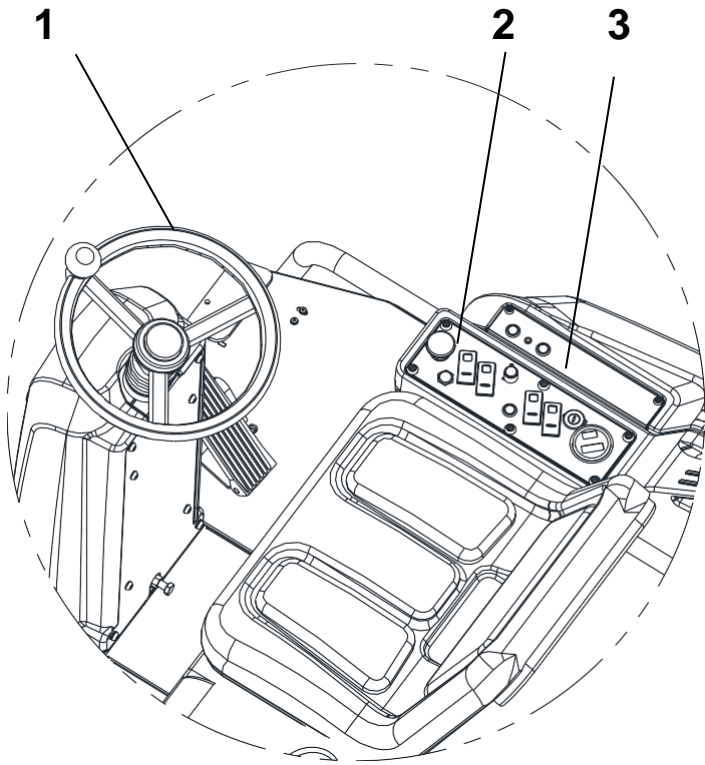

C

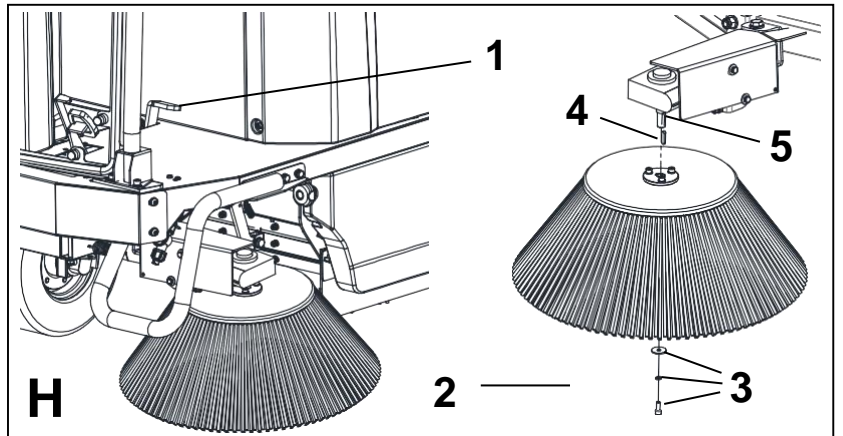
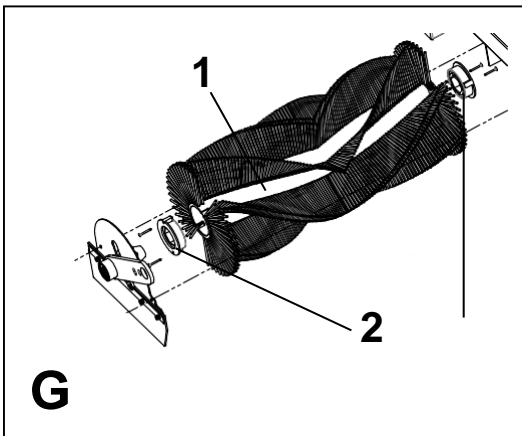
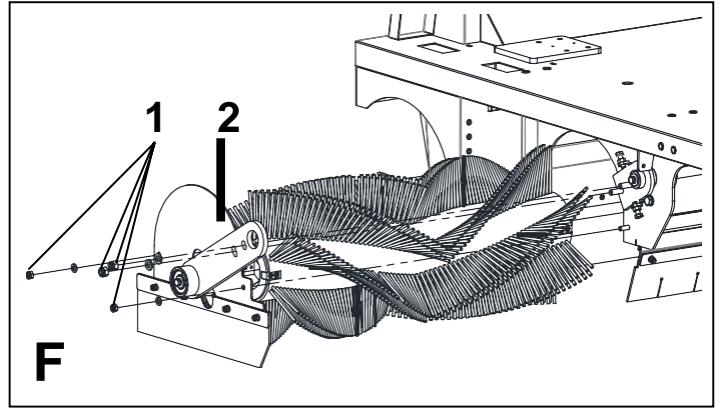
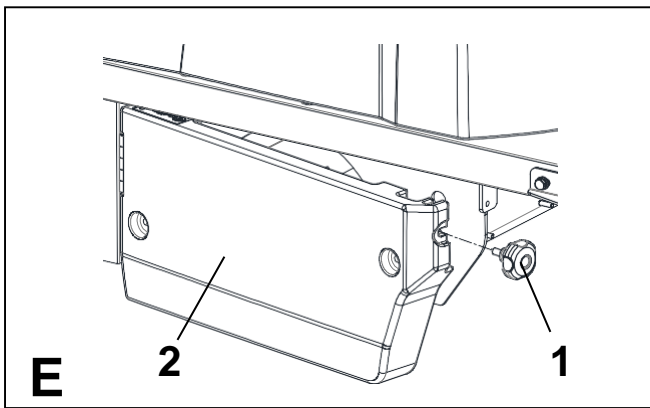
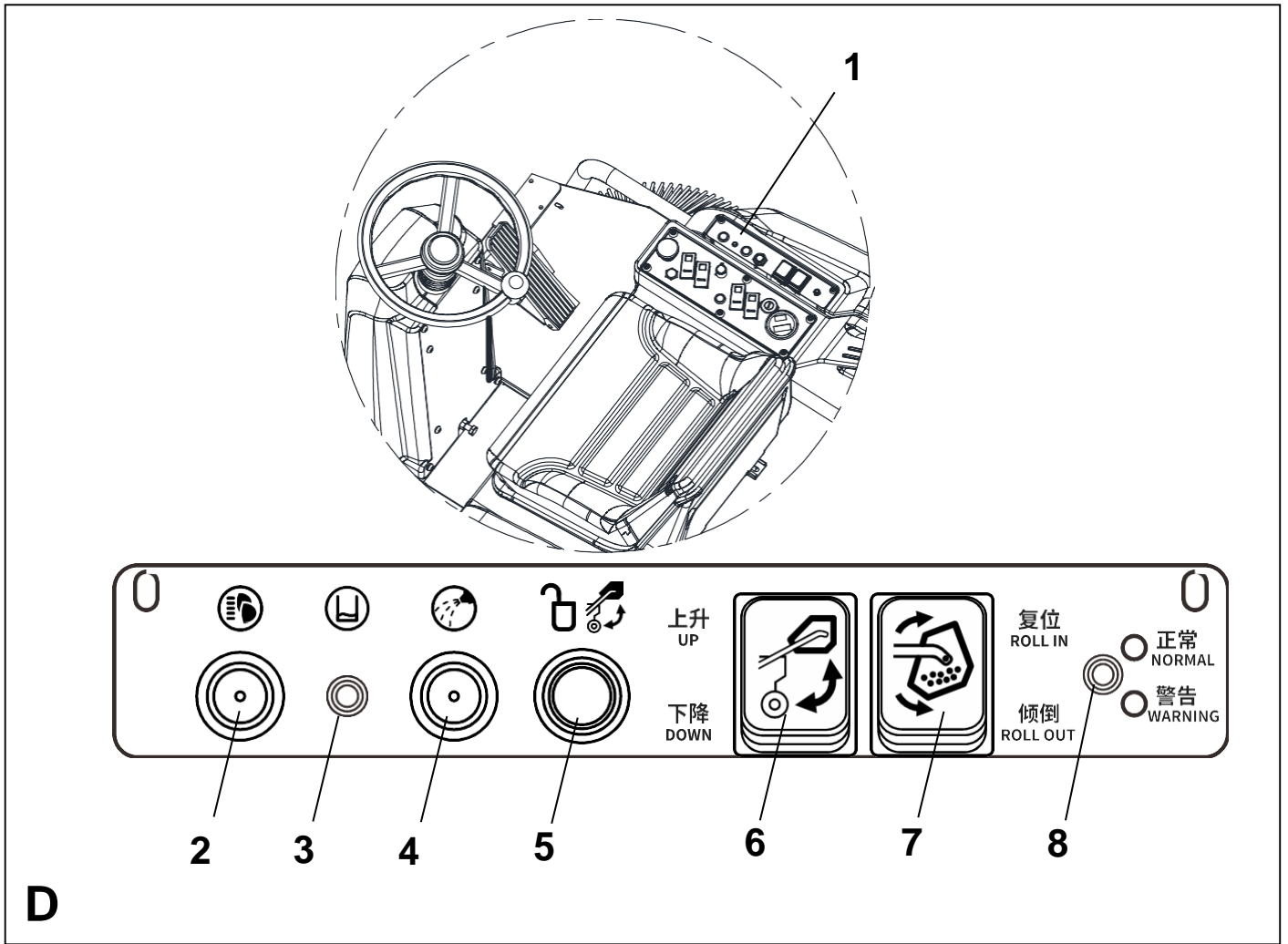

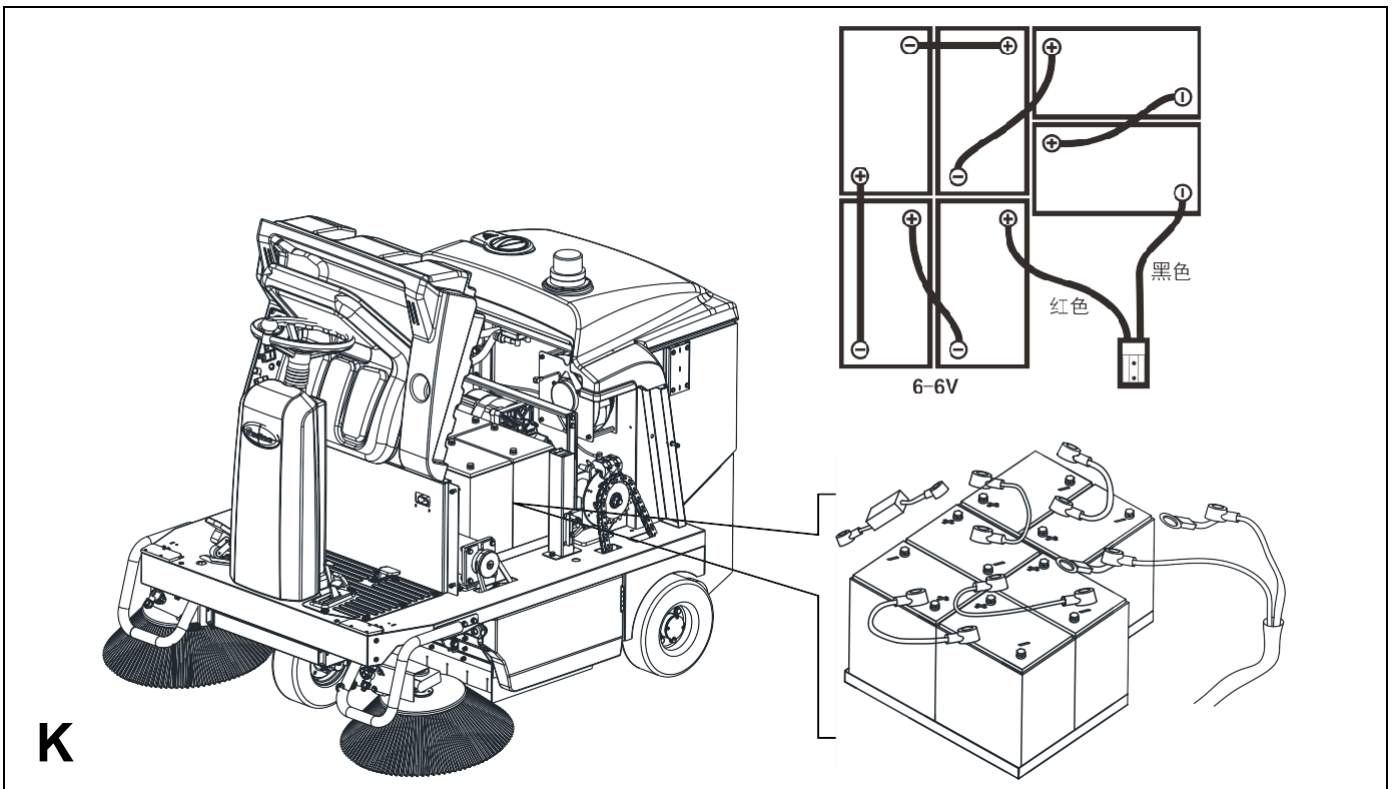
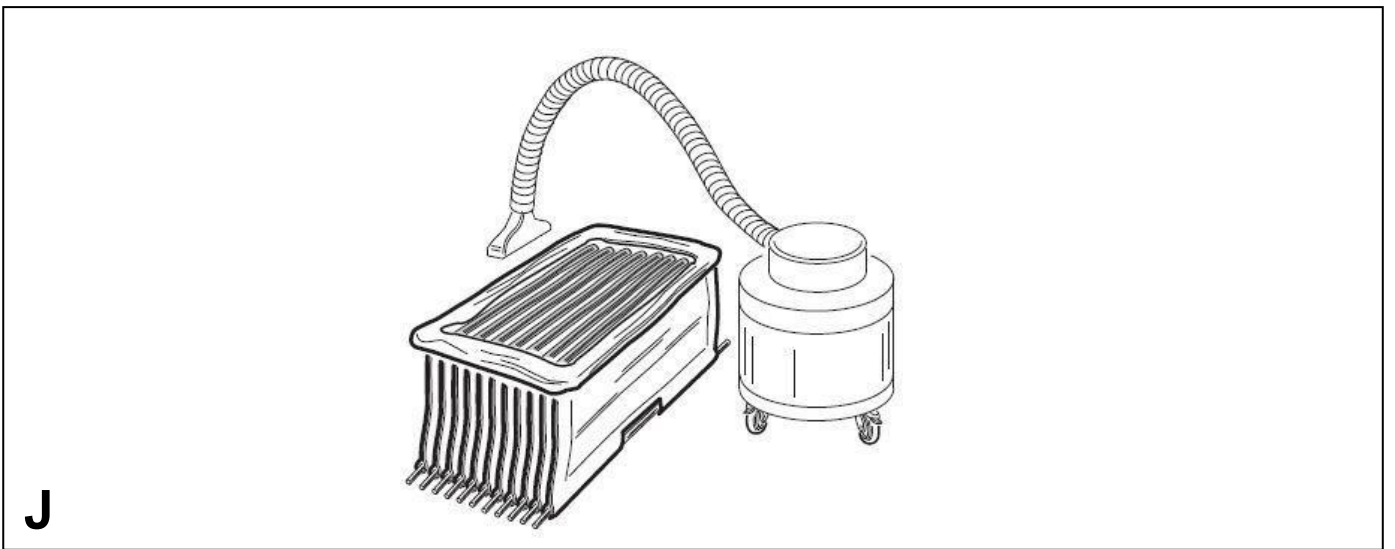
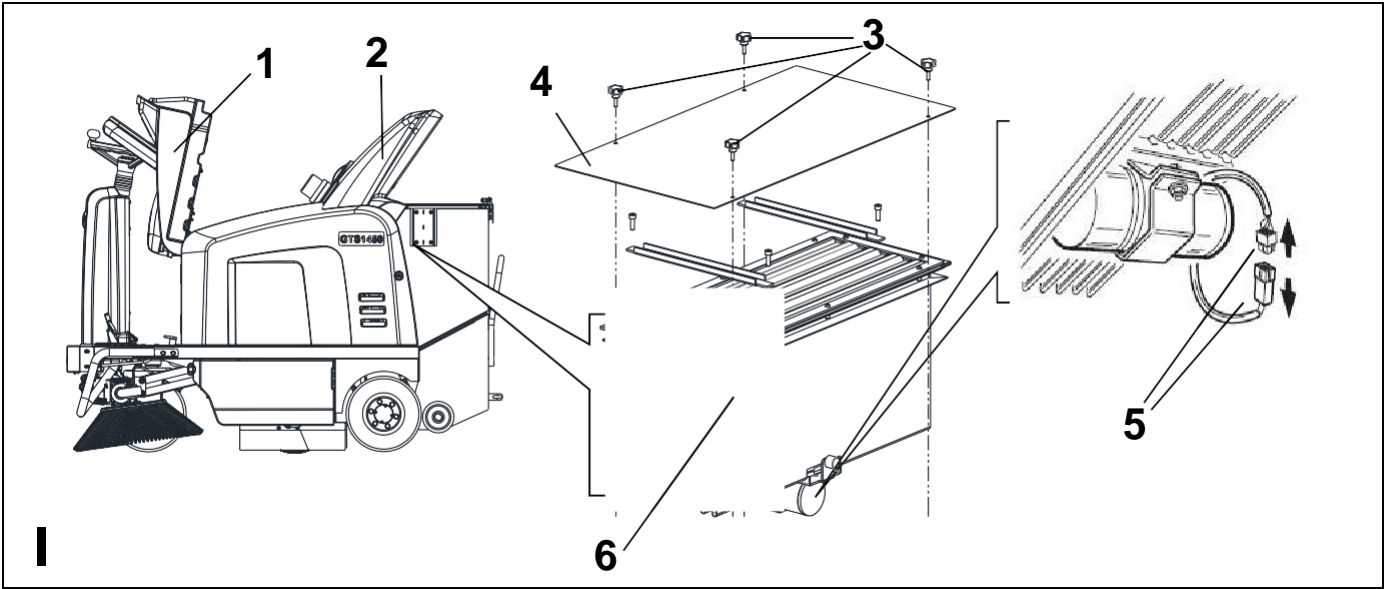

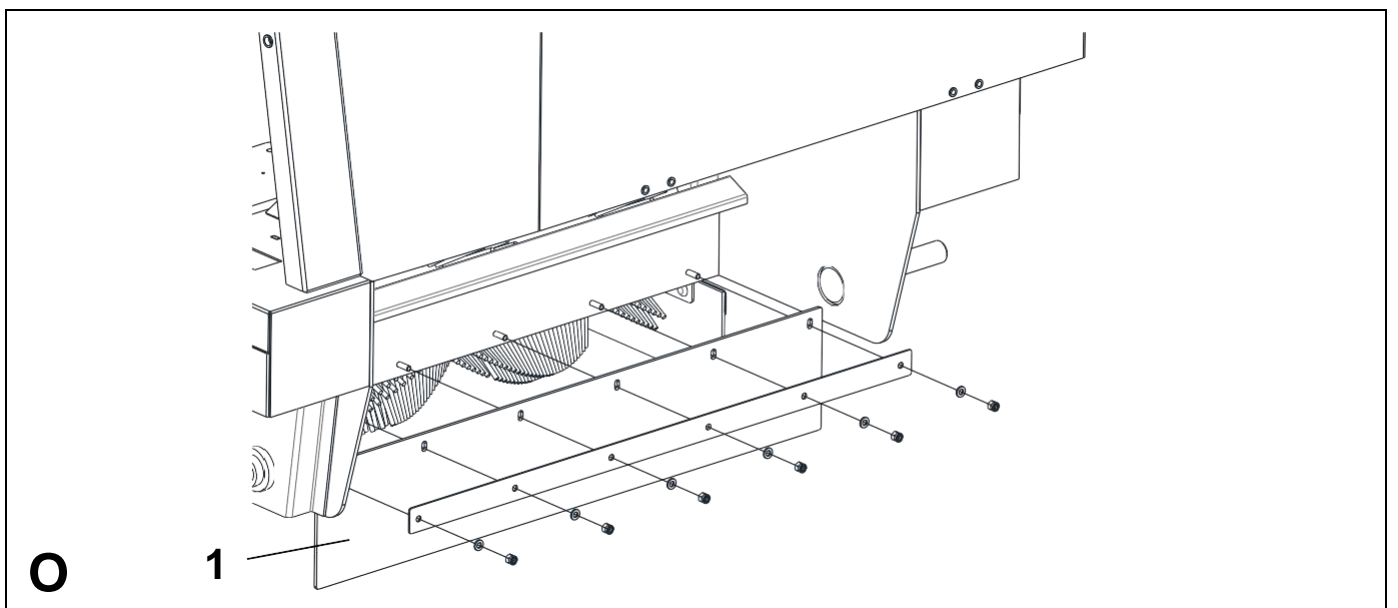
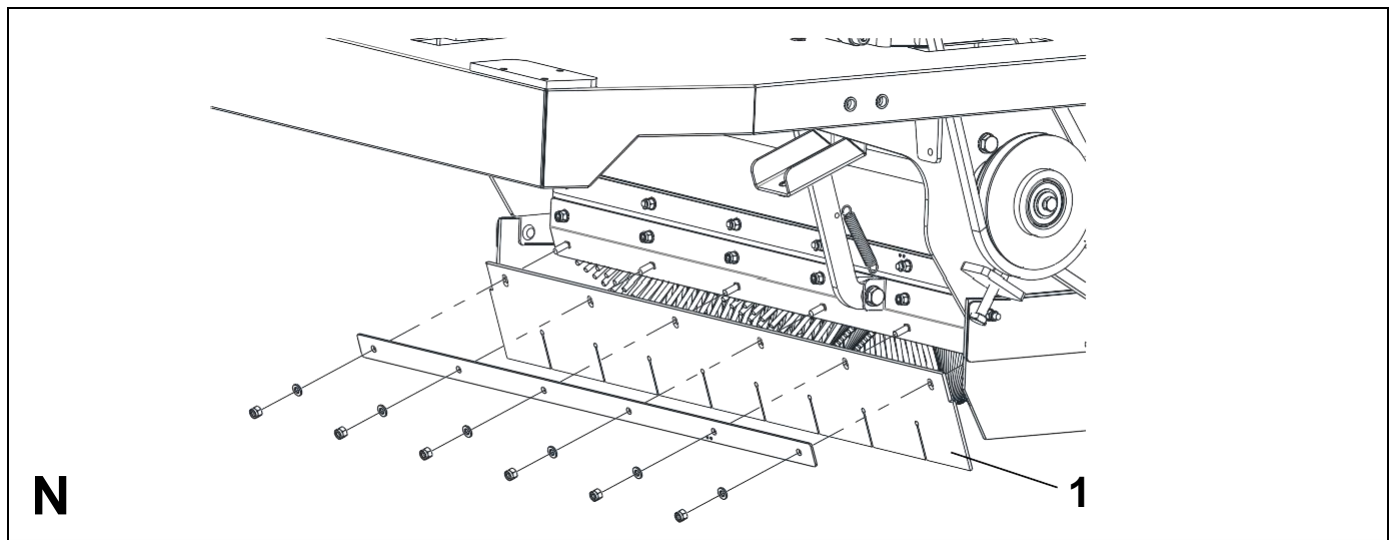
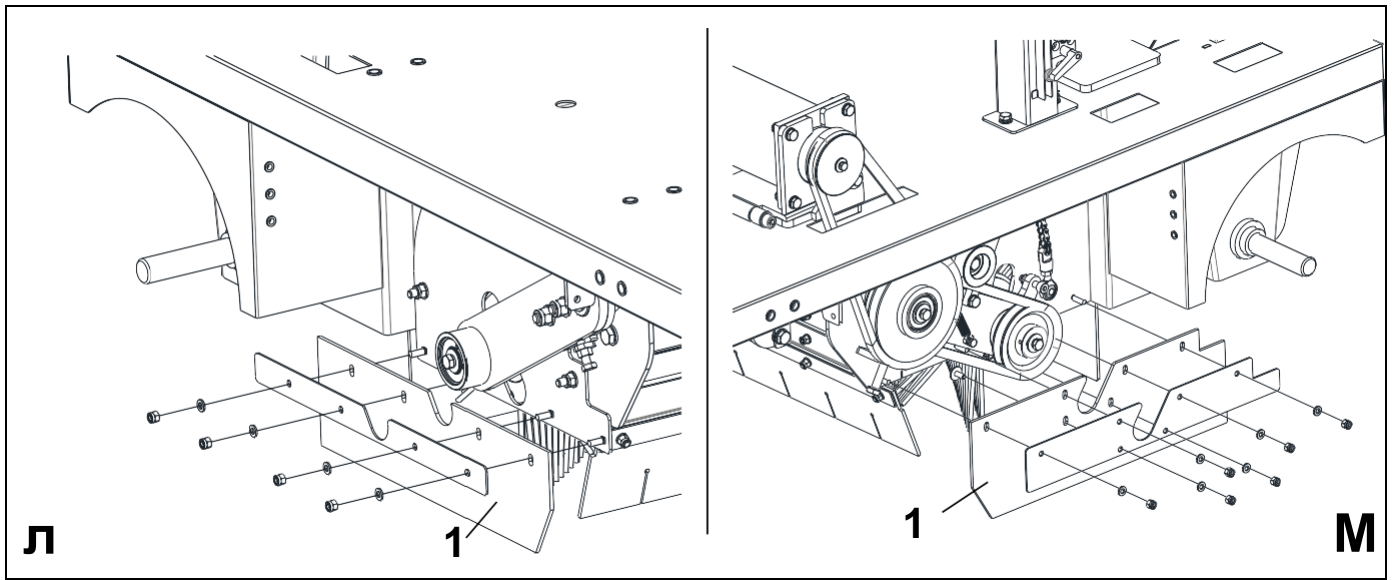

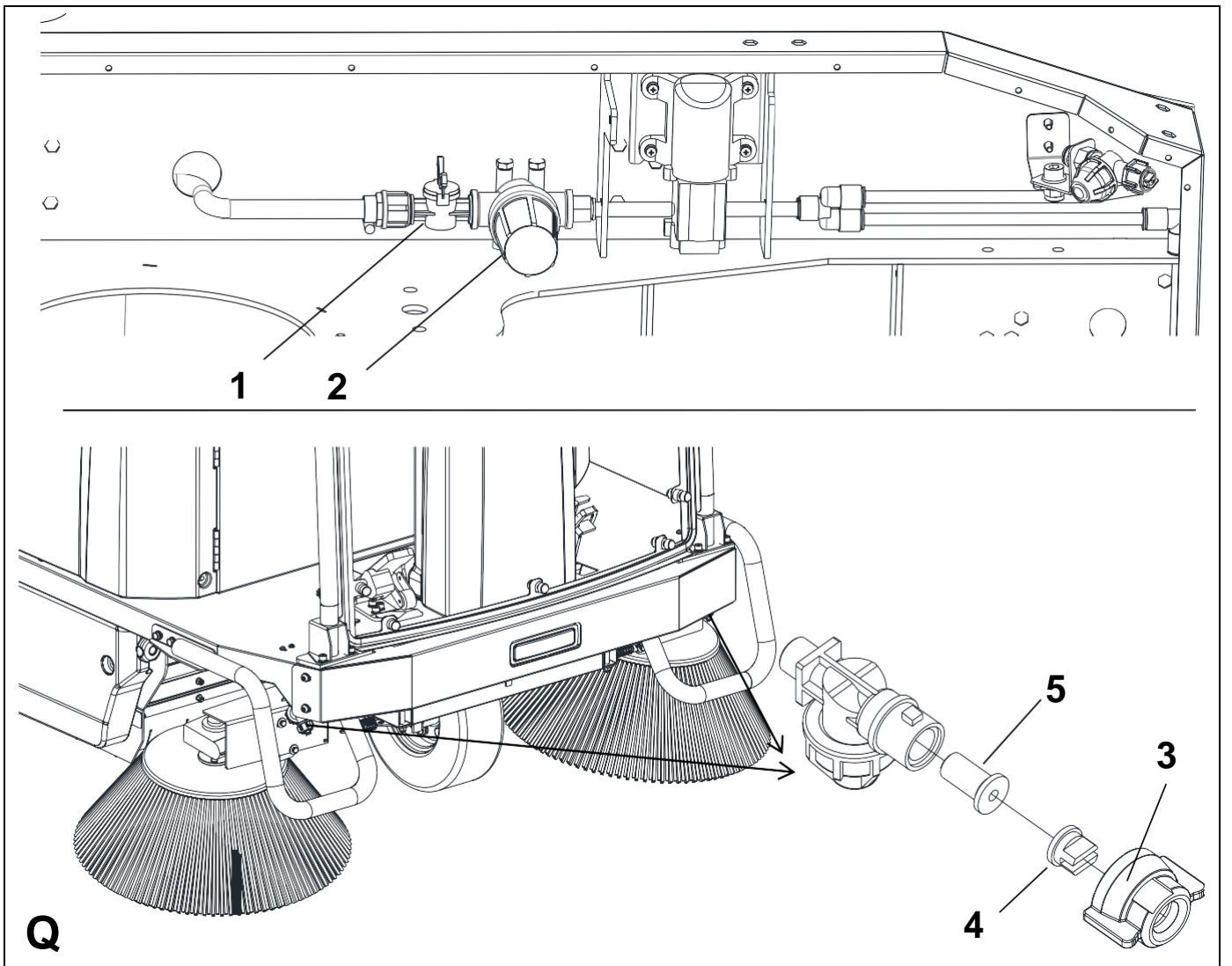
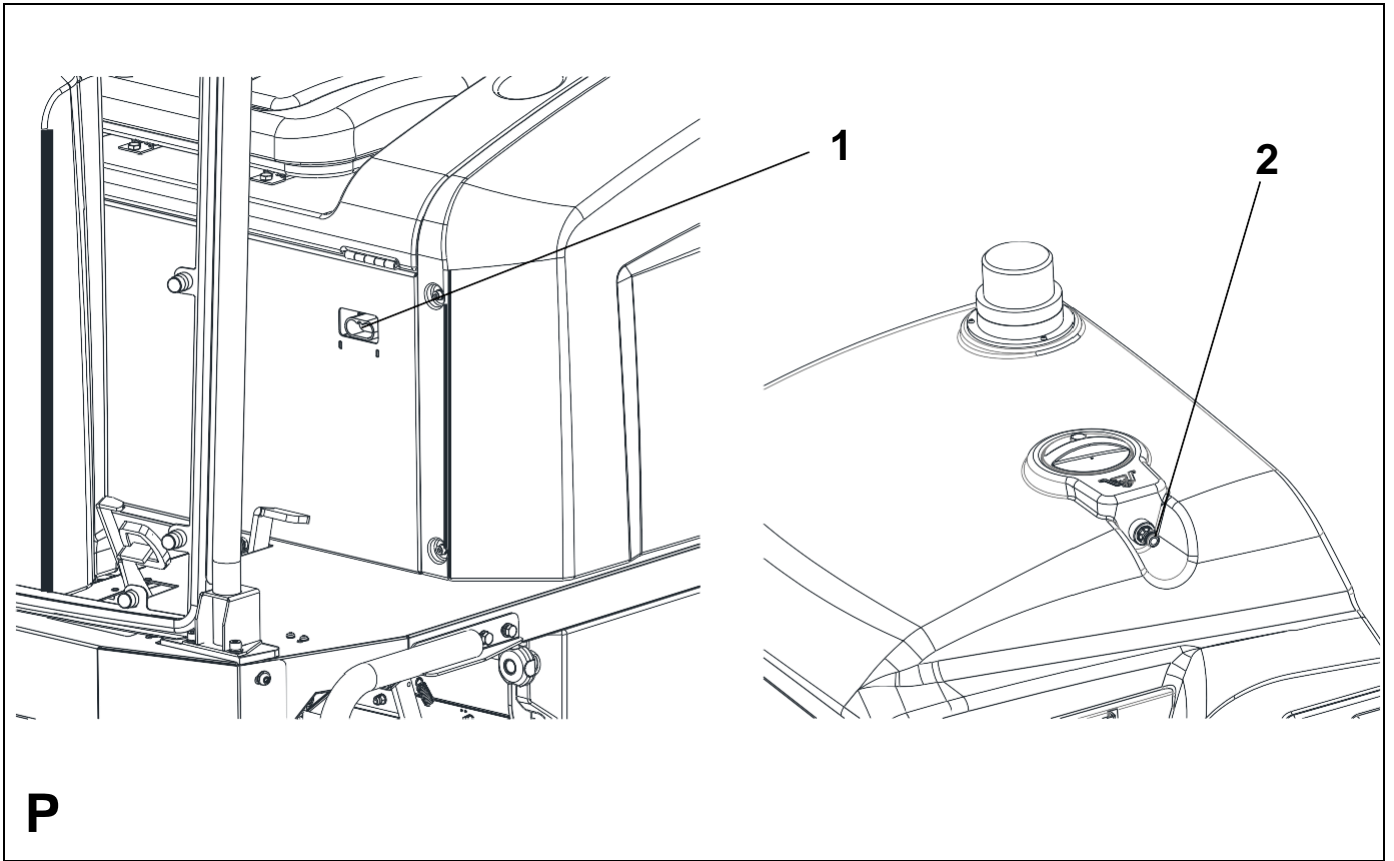

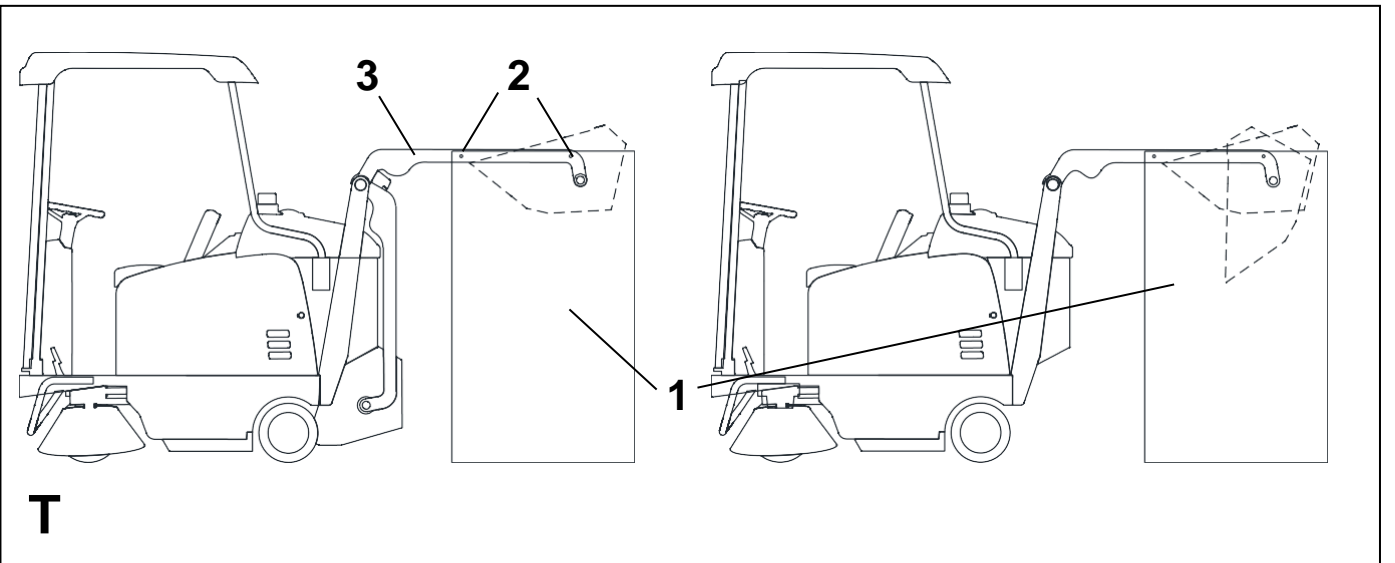
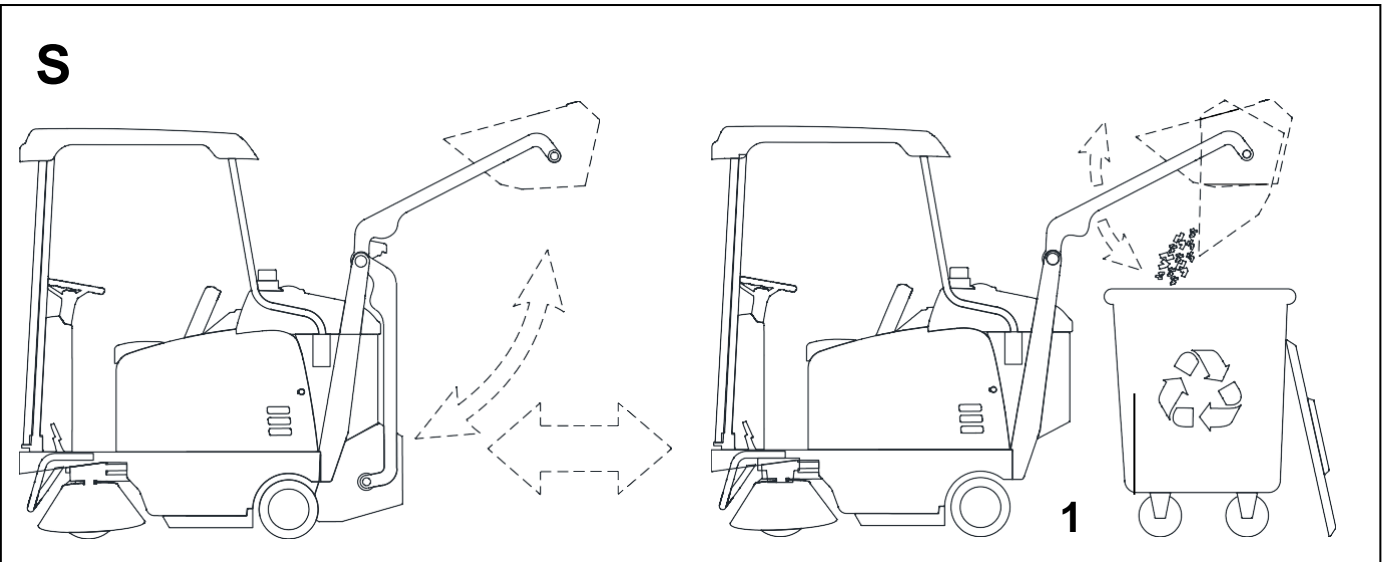
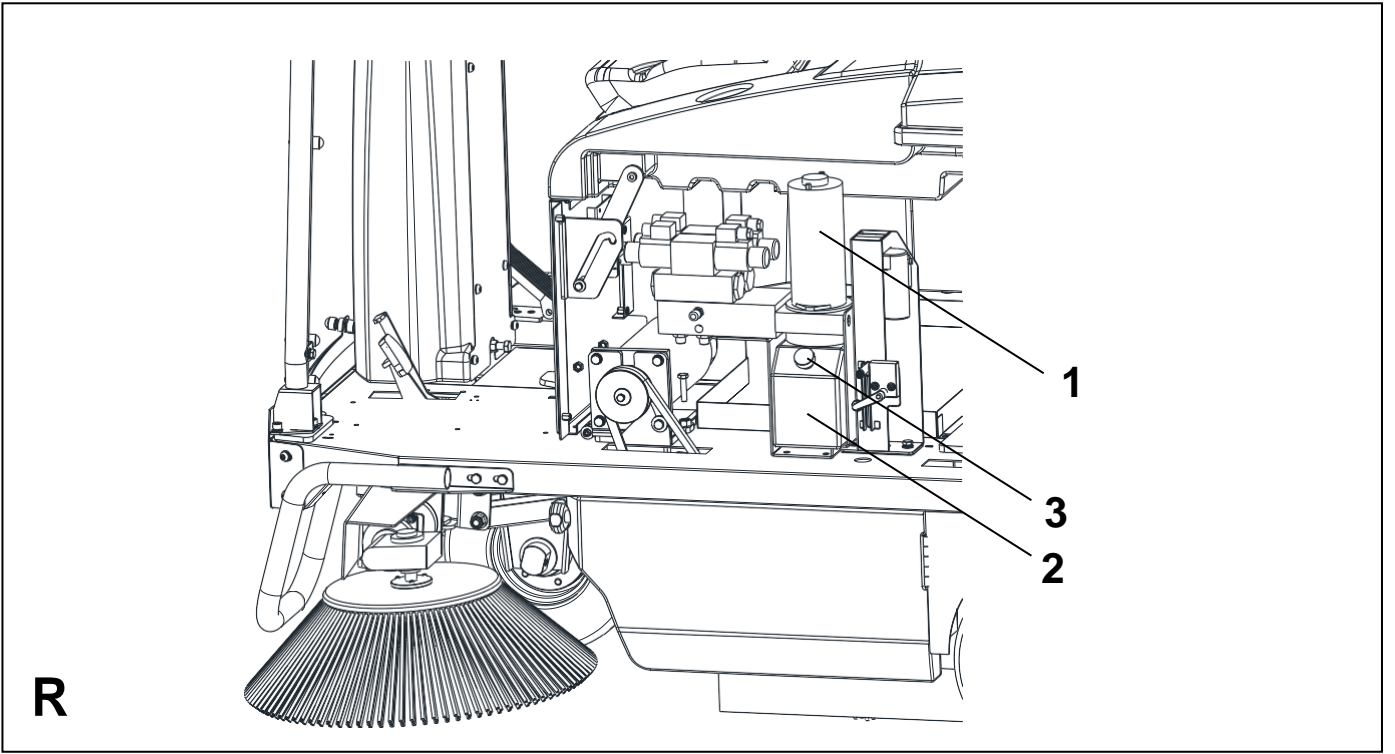

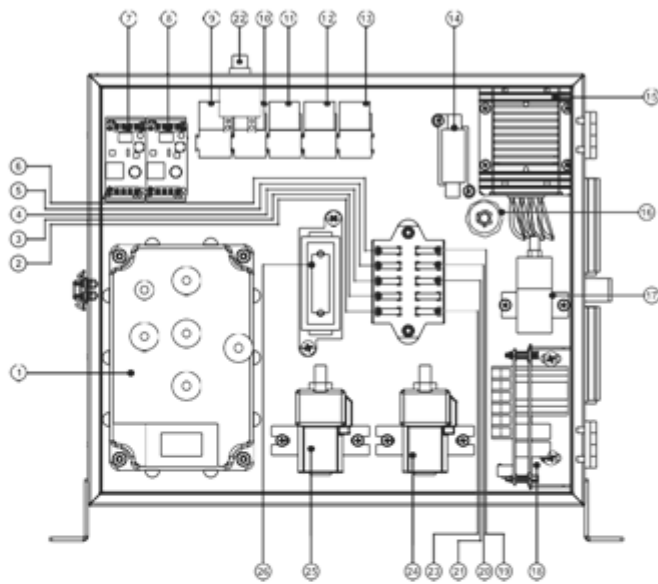

1. Блок управления тяговым двигателем
 2. Предохранитель регулирования тягового усилия (10А), красный
 3. Предохранитель активатора (15А), синий
 4. Предохранитель двигателя встряхивания пыли (10А), красный

5. Предохранитель двигателя всасывания (10А), красный
 6. Предохранитель фонаря (10А), красный
 7. Реле активатора боковой щетки
 8. Реле активатора главной щетки

9. Реле фонаря
 10. Реле звукового сигнала
 11. Реле двигателя встряхивания пыли
 12. Реле двигателя всасывания

17. Контакттор (главной щетки)
 18. Печатная плата блока управления скоростью вращения щетки
 19. Предохранитель звукового сигнала (10А), красный
 20. Предохранитель управления 12В (10А), красный
 21. Предохранитель боковой щетки (20А), желтый
 22. Предохранитель главной щетки (40А)
 23. Предохранитель источника питания (5А), оранжевый

13. Реле водяного насоса
 14. Предохранитель зарядки (80А)
 15. Преобразователь 36-12 В пост. тока
 16. Клемма отрицательного полюса

25. (Тяговый) контактор
 26. Предохранитель (тяговой системы) 150 А

U

РУССКИЙ

1. СОДЕРЖАНИЕ

1. СОДЕРЖАНИЕ.....	2
2. ОБЩИЕ СВЕДЕНИЯ	3
2.1. ОБЛАСТЬ ПРИМЕНЕНИЯ РУКОВОДСТВА	3
2.2. ИДЕНТИФИКАЦИЯ МАШИНЫ	4
2.3. КОМПЛЕКТНАЯ ДОКУМЕНТАЦИЯ	4
3. ТЕХНИЧЕСКАЯ ИНФОРМАЦИЯ.....	4
3.1. ОБЩЕЕ ОПИСАНИЕ	4
3.2. КОМПОНЕНТЫ МАШИНЫ	4
3.3. ОПАСНЫЕ ЗОНЫ	5
4. ИНФОРМАЦИЯ ПО БЕЗОПАСНОСТИ.....	5
4.1. ПРАВИЛА ТЕХНИКИ БЕЗОПАСНОСТИ	5
5. ПОГРУЗКА/РАЗГРУЗКА И УСТАНОВКА	9
5.1. ПОДЪЕМ И ТРАНСПОРТИРОВКА УПАКОВАННОЙ МАШИНЫ	9
5.2. ПРОВЕРКА МАШИНЫ ПОСЛЕ ДОСТАВКИ.....	9
5.3. РАСПАКОВКА	9
5.4. АККУМУЛЯТОРЫ.....	9
5.4.1. Аккумуляторы: подготовка	10
5.4.2. Аккумуляторы: установка и подключение	10
5.4.3. Аккумуляторы: извлечение	10
5.5. ЗАРЯДНОЕ УСТРОЙСТВО АККУМУЛЯТОРОВ.....	11
5.5.1. Выбор зарядного устройства аккумуляторов	11
5.5.2. Подготовка зарядного устройства аккумуляторов	11
5.6. ПОДЪЕМ И ТРАНСПОРТИРОВКА МАШИНЫ	11
6. ПРАКТИЧЕСКОЕ РУКОВОДСТВО ОПЕРАТОРА	11
6.1. ЭЛЕМЕНТЫ УПРАВЛЕНИЯ - ОПИСАНИЕ	12
6.2. ПОДГОТОВКА МАШИНЫ К ЭКСПЛУАТАЦИИ	13
6.3. ЭКСПЛУАТАЦИЯ.....	13
7. НЕРАБОЧИЕ ПЕРИОДЫ	15
8. ТЕХНИЧЕСКОЕ ОБСЛУЖИВАНИЕ И ЗАРЯДКА АККУМУЛЯТОРОВ.....	16
8.1 АККУМУЛЯТОРЫ	16
8.2 ЗАРЯДКА АККУМУЛЯТОРОВ	17
9. ИНСТРУКЦИИ ПО ТЕХНИЧЕСКОМУ ОБСЛУЖИВАНИЮ	18
9.1. ТЕХНИЧЕСКОЕ ОБСЛУЖИВАНИЕ - ОБЩИЕ ПРАВИЛА	18
9.2. ЗАМЕНА/МОНТАЖ ЦЕНТРАЛЬНОЙ ЩЕТКИ.....	18
ВЫПОЛНЕНИЕ СЛЕДУЮЩИХ ДЕЙСТВИЙ	18
9.3. ЗАМЕНА/УСТАНОВКА БОКОВЫХ ЩЕТОК.....	19
9.4. ЗАМЕНА/УСТАНОВКА ФИЛЬТРА НА СТОРОНЕ ВСАСЫВАНИЯ	19
9.5. АВТОМАТИЧЕСКИЙ ВЫКЛЮЧАТЕЛЬ – СБРОС.....	19
9.6. ЗАМЕНА/УСТАНОВКА БОРТОВ	19
9.6.1. Боковые борта.....	19
9.6.2. Задний борт	20
9.6.3. Передний борт	20
9.7. ОЧИСТКА ФИЛЬТРА ДЛЯ СИСТЕМЫ РАСПЫЛЕНИЯ	20
9.8. ПРОВЕРКА ГИДРАВЛИЧЕСКОЙ СИСТЕМЫ	20
9.9. ТАБЛИЦА ПОДАВАЕМЫХ ЖИДКОСТЕЙ	20

2. ОБЩИЕ СВЕДЕНИЯ



Перед началом выполнения любых операций на этой машине внимательно прочтите настоящее руководство.

2.1. Область применения руководства

Настоящее руководство было составлено производителем и считается неотъемлемой частью машины.

В руководстве описывается назначение и конструкция машины и содержится полная информация для операторов.

В дополнение к настоящему руководству с полной информацией для пользователя, доступны другие публикации, содержащие специальную информацию для обслуживающего персонала.

Неукоснительное соблюдение инструкций гарантирует безопасность оператора и машины, низкие эксплуатационные расходы и высокое качество результатов, а также продлевает срок службы машины. Несоблюдение инструкций может привести к травмам оператора, повреждению машины, моющегося пола и загрязнению окружающей среды.

Чтобы быстро найти определенную тему, воспользуйтесь содержанием в начале настоящего руководства.

Абзацы, которыми запрещается пренебрегать, выделены жирным шрифтом, им предшествуют определенные ниже символы.

! ОПАСНО

Указывает на то, что необходимо соблюдать осторожность, чтобы избежать серьезных последствий, которые могут привести к гибели оператора или нанести возможный вред его здоровью.

☞ ВАЖНО!

Указывает на то, что необходимо соблюдать осторожность, чтобы избежать серьезных последствий, которые могут привести к повреждению машины, загрязнению рабочей среды или появлению финансовых потерь.

і ИНФОРМАЦИЯ

Особо важные инструкции.

В соответствии с политикой компании постоянного развития и обновления продукции, производитель оставляет за собой право вносить изменения без уведомления.

Несмотря на то, что машина может существенно отличаться от показанной на рисунках в настоящем документе, безопасность машины и достоверность информации гарантируются.

¹ Определение «машина» заменяет коммерческое название, на которое ссылается настоящее руководство.

² Персоналу разрешено использовать машину, не выполняя операции по техническому обслуживанию, требующие точных технических знаний.

³ Специалисты, обладающие опытом, технической подготовкой и знанием норм и законов, необходимых для работы, и способные распознавать и избегать возможных опасностей при обращении с машиной при погрузке/разгрузке, установке, эксплуатации и техническом обслуживании машины.

2.2. Идентификация машины

Паспортная табличка под сиденьем содержит следующую информацию:

- Модель
- Источник питания
- Общая номинальная мощность
- Серийный номер
- Год изготовления
- Масса при полной нагрузке
- Максимальный уклон
- Штрих-код с серийным номером
- Идентификация производителя

2.3. Комплектная документация

- Руководство пользователя
- Гарантийный талон
- Сертификат соответствия ЕС

3. ТЕХНИЧЕСКАЯ ИНФОРМАЦИЯ

3.1. Общее описание

Эта машина представляет собой подметальную машину с электроприводом, предназначенную для подметания полов в гражданских и производственных помещениях. Подметальная машина с электроприводом может использоваться для уборки остатков промышленных процессов, пыли и загрязнений в целом на всех относительно ровных плоских и твердых поверхностях, таких как бетон, асфальт, керамогранит, керамическая плитка, листовой металл, мрамор, рельефные или гладкие резиновые или пластиковые коврики в помещении или на открытом воздухе.

3.2. Компоненты машины

Машина представлена 4 моделями **GTS1450 E**, **GTS1450i E**, **GTS1450 HD E**, **GTS1450i HD E** (см. таблицу "ТЕХНИЧЕСКИЕ ХАРАКТЕРИСТИКИ").

GTS1450 E / GTS1450i E (низкая выгрузка), основные компоненты модели (рис. A1-B21):

- Мусоросборник (рис. B1, поз. 1), содержит материал, собранный центральной щеткой, и пыль из фильтра.
- Панель управления (рис. C).
- Центральная щетка (рис. F-G), главный компонент машины, собирает пыль и мусор в корзину. Выпускается со щетинками различной жесткости и материалов в зависимости от типа собираемого мусора.
- Боковые щетки (рис. A1, поз. 1), собирают пыль и мусор, используются только для очистки участков по краям, углов и профилей.
- Фильтр на стороне всасывания (рис. I) состоит из мешочного фильтра из полиэстера, фильтрующего воздух, переносимый всасывающим вентилятором.
- Всасывающий вентилятор позволяет машине подметать, не поднимая пыли (рис. B1, поз. 2).
- Центральную щетку ограждается бортами (рис. L-M-N-O), обеспечивающими всасывающий эффект. **GTS1450 HD E / GTS1450i HD E** (высокая выгрузка), основные компоненты модели (рис. A2-B2):
- Мусоросборник (рис. B2, поз. 1), содержит материал, собранный центральной щеткой, и пыль из фильтра.
- Панель управления (рис. C).
- Центральная щетка (рис. F-G), главный компонент машины, собирает пыль и мусор в корзину. Выпускается со щетинками различной жесткости и материалов в зависимости от типа собираемого мусора.

- Боковые щетки (рис. А2, поз. 1), собирают пыль и мусор, используются только для очистки участков по краям, углов и профилей.
- Фильтр на стороне всасывания (рис. I) состоит из мешочного фильтра из полиэстера, фильтрующего воздух, переносимый всасывающим вентилятором.
- Всасывающий вентилятор позволяет машине подметать, не поднимая пыли (рис. В2, поз. 2).
- Центральную щетку огораживает бортами (рис. L-M-N-O), обеспечивающими всасывающий эффект.

3.3. Опасные зоны

- **Панель управления:** опасность короткого замыкания.
- **Центральная щетка:** опасность из-за вращения щетки.
- **Боковые щетки:** опасность из-за вращения щеток.
- **Отсек электродвигателя/аккумуляторов:** опасность короткого замыкания между полюсами аккумуляторов, опасность получения серьезных ожогов при выполнении любой операции по техническому обслуживанию при выключенном, но не полностью остывшем двигателе (БЕНЗИНОВЫЕ и ДИЗЕЛЬНЫЕ модели)
- **Аккумуляторный отсек:** опасность из-за короткого замыкания между полюсами аккумуляторов, а также из-за образования водорода в процессе зарядки.
- **Мусоросборник:** в процессе подъема опускания корзины возникает опасность раздавливания.

4. ИНФОРМАЦИЯ ПО БЕЗОПАСНОСТИ

4.1. Правила техники безопасности



Внимательно прочтите «Руководство пользователя» перед запуском и эксплуатацией, а также перед выполнением технического обслуживания или любой другой работой на машине.

ВАЖНО!

Неукоснительно соблюдайте все инструкции, указанные в настоящем руководстве (в частности, об опасностях и важную информацию) и на табличках с информацией по безопасности, установленных на машине. Производитель не несет ответственность за ущерб, нанесенный людям или имуществу в результате несоблюдения настоящих инструкций.

Машина должна использоваться только лицами, которые прошли обучение по эксплуатации машины и/или показали свои способности и получили четкие инструкции по эксплуатации машины.

Несовершеннолетним запрещается пользоваться машиной.

Запрещается использовать машину не по назначению. Строго соблюдайте все стандарты и условия безопасности, применяемые в здании, в котором будет эксплуатироваться машина (например, фармацевтические компании, больницы, химические предприятия и т. д.).

Не используйте машину в местах с недостаточным освещением или взрывоопасной средой, на дорогах общего пользования, при наличии опасных для здоровья загрязнений (пыль, газ и т. д.) и в неподходящей среде.

Машина предназначена для эксплуатации при температуре от +4 °C до +35 °C. Когда машина не используется, диапазон температур составляет от +0 °C до +50 °C.

Машина предназначена для работы при влажности от 30% до 95%. Машина может использоваться только на высоте над уровнем моря не выше 2000 м.

Строго запрещается использовать и собирать легковоспламеняющиеся жидкости или взрывчатые вещества (например, бензин, мазут и т. д.), горючие газы, сухую пыль, кислоты и растворители (например, растворители для краски, ацетон и т. д.), даже если они разбавлены. Запрещается собирать горячие или раскаленные предметы.

Запрещается использовать машину на наклонных поверхностях или пандусах с уклоном более 16 %. При небольших уклонах не используйте машину в поперечном направлении, обязательно осторожно маневрируйте и не двигайтесь задним ходом. При транспортировке машины по более крутым пандусам или наклонным поверхностям соблюдайте предельную осторожность, чтобы не допустить

опрокидывания и/или неконтролируемого ускорения. Перемещайте машину по пандусам и/или ступенькам только с поднятыми щетками.

Запрещается парковать машину на наклонной поверхности.

Запрещается оставлять машину без присмотра с включенными электродвигателями. Перед завершением работы с машиной выключите двигатель или электродвигатели, убедитесь, что машина не может случайно сдвинуться с места, и отключите электропитание.

Обязательно обращайтесь внимание на других людей, особенно на детей, находящихся в зоне работы машины.

Дети должны находиться под присмотром, чтобы они не играли с машиной.

Машина не предназначена для использования лицами (включая детей) с ограниченными физическими, сенсорными или умственными способностями или с недостатком опыта и знаний, кроме случаев, когда они находятся под присмотром лица, ответственного за их безопасность, и они прошли инструктаж по использованию машины.

Запрещается использовать машину для перевозки людей или предметов, или для буксировки. Запрещается буксировать машину.

Строго запрещается класть на машину любые предметы. Запрещается загоразивать вентиляционные и теплоотводящие отверстия.

Запрещается удалять, модифицировать и обходить предохранительные устройства.

Многочисленные неприятные ситуации показали, что разнообразные личные вещи могут стать причиной серьезных несчастных случаев. Перед началом работы снимите украшения, часы, галстуки и т. п.

Оператор обязательно должен надевать средства индивидуальной защиты – защитный фартук или комбинезон, нескользящую непромокаемую обувь, резиновые перчатки, защитные очки и наушники, а также маску для защиты дыхательных путей.

Держите руки подальше от движущихся частей.

Запрещается использовать моющие средства, отличные от указанных. Следуйте инструкциям, указанным в соответствующем паспорте безопасности. Моющие средства рекомендуется хранить в недоступном для детей месте. При попадании в глаза следует немедленно промыть их большим количеством воды. При проглатывании немедленно обратитесь к врачу.

При наличии особо сильных магнитных полей необходимо оценить возможное их влияние на управляющую электронику.

Запрещается мыть машину под струями воды.

Собранные материалы содержат мусор, пыль, загрязнения, и подлежат утилизации в соответствии с действующим законодательством.

В случае неисправности и/или неправильной работы немедленно выключите машину, отсоедините ее от электросети или аккумуляторов и не пытайтесь самостоятельно проводить ремонт. Обратитесь в сервисный центр, авторизованный производителем.

Все операции по техническому обслуживанию должны выполняться в хорошо освещенном месте и только после отключения машины от источника питания путем отсоединения клемм аккумуляторов.

Все работы с электрической системой, а также все операции по техническому обслуживанию и ремонту, кроме явно описанных в настоящем руководстве, должны выполняться только квалифицированным персоналом, экспертом в данной области.

Убедитесь, что розетки, используемые для моделей с кабелем или зарядным устройством, подключаются к подходящей системе заземления и защищены дифференциальными тепловыми электромагнитными выключателями.

Регулярно проверяйте кабель питания. При повреждении эксплуатация машины запрещена. Замените его на аналогичную модель или обратитесь в специализированный сервисный центр (модель с питанием от кабеля).

Убедитесь, что электрические характеристики машины (напряжение, частота, поглощаемая мощность), указанные в паспортной табличке, соответствуют характеристикам распределительного пункта электроснабжения. Машина с кабелем оснащена тремя проводами и трехконтактной заземляющей вилкой. Желто-зеленый провод кабеля — это провод заземления: никогда не подключайте этот провод к другим проводам, кроме отвода заземления вилки. (модель с питанием от кабеля).

Чтобы гарантировать безопасную и безотказную работу машины, разрешается использовать только оригинальные принадлежности и запасные части, поставляемые производителем. Запрещается использовать детали, снятые с других машин или взятые из других комплектов. Конструкция машины обеспечивает десятилетний срок службы с даты изготовления, указанной в паспортной табличке. По истечении этого времени, независимо от того, использовалась машина или нет, ее следует утилизировать в соответствии с действующим законодательством страны, в которой она используется:

- машина должна быть отключена от источника питания, жидкости – слиты, машина – почищена;
- машина классифицируется как специальные отходы типа WEEE и подпадает под действие новых правил по охране окружающей среды (2002/96/EC WEEE). Машину необходимо утилизировать отдельно от обычных отходов в соответствии с действующим законодательством и стандартами.



Специальные отходы. Запрещается утилизировать вместе с обычными отходами.

В качестве альтернативы машину можно вернуть производителю для капитального ремонта. Если вы решили прекратить использование машины, рекомендуется извлечь аккумуляторы и утилизировать их в авторизованном центре сбора отходов. Кроме того, необходимо убедиться, что все детали машины, которые могут представлять опасность, особенно для детей, сделаны безопасными.

4.2. Информация по безопасности для аккумуляторов и их зарядного устройства

Для подзарядки аккумуляторов используйте только зарядное устройство, входящее в комплект поставки машины. Зарядное устройство аккумуляторов: Убедитесь, что розетки, используемые для зарядного устройства, подключаются к подходящей системе заземления и защищены дифференциальными тепловыми электромагнитными выключателями. Убедитесь, что электрические характеристики машины (напряжение, частота, поглощаемая мощность), указанные в паспортной табличке, соответствуют характеристикам электросети. Не используйте зарядное устройство, если оно повреждено, обратитесь в сервисный центр Gadlee для замены.

Аккумуляторы AGM (гелевые)/GEL (гелевые)/WET ACID (кислотные с жидкостными элементами):

- При использовании аккумуляторной кислоты обязательно строго соблюдайте соответствующие правила техники безопасности.
- Всегда держите аккумуляторы чистыми и сухими, чтобы избежать поверхностных токов утечки.
- Защищайте аккумуляторы от загрязнений, таких как металлическая пыль.
- Строго запрещается класть металлические инструменты на аккумуляторы, так как это может привести к короткому замыканию и взрыву.
- Рядом с аккумуляторами запрещается курить, использовать открытое пламя или создавать искры.
- Аккумуляторы должны утилизироваться по соответствующим каналам, а не как обычные отходы.
- При использовании гелевых аккумуляторов AGM или Gel запрещается снимать крышку аккумуляторного отсека, чтобы добавить воду или кислоту во внутренние элементы.
- При использовании кислоты для герметичных трубчатых аккумуляторов обязательно строго соблюдайте правила техники безопасности.
 - Электролит, содержащийся в аккумуляторах, представляет собой раствор серной кислоты и обладает высокой коррозионной активностью.
 - В случае попадания в глаза немедленно промойте их большим количеством воды и обратитесь к врачу.
 - При попадании на кожу или одежду промойте большим количеством воды.
 - Храните электролит в недоступном для детей месте.

- Используйте подходящие перчатки и защищайте глаза и лицо.
- Перед зарядкой аккумуляторов убедитесь, что помещение хорошо проветривается.

Литиевый аккумулятор (заказывается отдельно):

- При использовании литиевого аккумулятора обязательно строго соблюдайте соответствующие правила техники безопасности.
- Запрещается разбирать аккумулятор. Гарантия аннулируется, если удалить гарантийную наклейку.
- При использовании аккумулятора строго запрещается менять местами два электрода, а также класть металлические инструменты на аккумуляторы, так как это может привести к короткому замыканию и взрыву.
- Запрещается стучать по аккумуляторам, бросать и топтать их.
- Запрещается класть аккумулятор близко к огню или воде.
- Запрещается использовать, устанавливать и хранить аккумуляторы в местах с опасной средой (электричество, влажность, высокая или низкая температура, сильное магнитное поле).
- Во избежание поражения электрическим током запрещается прикасаться к аккумулятору мокрой рукой.
- Протирайте аккумулятор только сухой тканью. Запрещается чистить его спиртом или растворителем.
- Для подзарядки аккумуляторов используйте только зарядное устройство, входящее в комплект поставки машины.
Запрещается заряжать аккумулятор более 24 часов.
- Если от аккумулятора исходит специфический запах, аккумулятор нагревается, деформируется или появляются какие-либо отклонения во время работы или хранения, необходимо прекратить использование и извлечь аккумулятор из машины.
- Аккумуляторы должны утилизироваться по соответствующим каналам, а не как обычные отходы. Перед утилизацией убедитесь, что полюса аккумуляторов герметичны.
- Свяжитесь с сервисным центром или для получения дополнительной информации.

5. ПОГРУЗКА/РАЗГРУЗКА И УСТАНОВКА

5.1. Подъем и транспортировка упакованной машины

ВАЖНО!

Чтобы избежать опрокидывания или случайного падения машины во время всех подъемных операций, убедитесь в надежном закреплении машины.

Обязательно загружайте/разгружайте грузовой транспорт в хорошо освещенных местах.

Погрузка машины, упакованной производителем на деревянном поддоне, на грузовое транспортное средство должна проводиться с помощью подходящего оборудования (см. Директиву ЕС 89/392 и последующие изменения и/или дополнения). В пункте назначения разгрузка выполняется аналогично. Упакованный корпус машины следует поднимать только с помощью вилочного погрузчика. Погрузку и разгрузку следует выполнять с осторожностью, чтобы избежать ударов или опрокидывания.

5.2. Проверка машины после доставки

После доставки машины транспортной компанией, убедитесь, что упаковка и машина целы и не повреждены. Если машина повреждена, необходимо сообщить об этом в транспортную компанию и, прежде чем принять товар, вы имеете право (в письменной форме) потребовать возмещения ущерба.

5.3. Распаковка

ВАЖНО!

Для распаковки оператору должны предоставляться необходимые средства индивидуальной защиты (перчатки, очки и т. д.), чтобы снизить опасность возникновения несчастного случая.

Выполните следующие действия для распаковки:

- Разрежьте ножницами или кусачками полипропиленовые ленты и снимите их.
- Снимите картон.
- Снимите пакеты, входящие в упаковку, и проверьте содержимое:
 - гарантийный талон;
 - руководство по эксплуатации и техобслуживанию;
 - аккумуляторные переключатели с клеммами (только для модели с аккумуляторами).
- В зависимости от модели снимите металлические скобы или разрежьте полипропиленовые ленты, которыми шасси машины крепится к поддону.
- Используя пандус, сдвиньте машину с поддона назад.
- Распакуйте щетки и швабры.
- Почистите машину снаружи, соблюдая правила техники безопасности.
- После распаковки машины можно будет установить аккумуляторы.

Упаковку лучше сохранить, поскольку ее можно повторно использовать для защиты машины в случае ее перемещения на другое место или в ремонтную мастерскую.

В противном случае упаковку необходимо утилизировать в соответствии с действующим законодательством.

! ОПАСНО

Несоблюдение этих инструкций может привести к серьезным травмам людей, повреждению имущества и аннулированию гарантии.

5.4. Аккумуляторы

На эти машины можно установить три различных типа аккумуляторов:

- **СВИНЦОВО-КИСЛОТНЫЕ АККУМУЛЯТОРЫ ТИПА WET (С ЖИДКОСТНЫМИ ЭЛЕМЕНТАМИ):** уровень электролита необходимо регулярно проверять. Если необходимо, доливайте только дистиллированную воду до тех пор, пока пластины не закроются водой. Не переполняйте аккумулятор (от поверхности воды до верхнего края пластин должно быть не более 5 мм).

- **Гелевые аккумуляторы AGM/Gel** этот тип аккумуляторов не требует технического обслуживания.
- **Литиевые аккумуляторы:** этот тип аккумуляторов не требует технического обслуживания.

Технические характеристики должны соответствовать параметрам, указанным в разделе технических характеристик машины. Использование более тяжелых аккумуляторов может значительно ухудшить маневренность и привести к перегреву электродвигателя щеток. Аккумуляторы меньшей емкости и массы требуют более частой подзарядки.

Аккумуляторы должны быть заряженными, сухими и чистыми, а их соединения – плотно затянуты.

5.4.1. Аккумуляторы: подготовка

! ОПАСНО

Для установки или обслуживания аккумуляторов у оператора должны быть необходимые средства индивидуальной защиты (перчатки, очки, комбинезон и т. д.), чтобы ограничить риск несчастного случая. Держитесь подальше от открытого огня, не допускайте короткого замыкания полюсов аккумуляторов, избегайте искр и не курите.

Как правило, аккумуляторы поставляются готовыми к использованию.

Только для **свинцово-кислотных аккумуляторов типа WET** (с жидкостными элементами): Если аккумуляторы сухие, перед их установкой на машину выполните следующие действия:

- Снимите колпачки и заполните все элементы специальным раствором серной кислоты до полного покрытия пластин (требуется не менее пары проходов для каждого элемента).
- Оставьте аккумулятор на 4–5 часов, чтобы пузырьки воздуха вышли на поверхность, и пластины впитали электролит.
- Убедитесь, что уровень электролита все еще выше пластин и при необходимости долейте раствор серной кислоты.
- Закройте колпачки.
- Установите аккумуляторы на машину (процедура, описана ниже). Перед первым запуском машины зарядите аккумуляторы.

5.4.2. Аккумуляторы: установка и подключение

! ОПАСНО

Убедитесь, что все переключатели на панели управления установлены в положении «0» (выключены).

Убедитесь, что вы подключили клеммы, отмеченные знаком «+», к положительным полюсам аккумулятора. Не проверяйте уровень заряда аккумуляторов путем образования искры.

Строго соблюдайте приведенные ниже инструкции, так как короткое замыкание аккумуляторов может привести к их взрыву.

- Поднимите кожух сиденья и, **УДЕРЖИВАЯ НЕГО**, переместите его вперед, чтобы получить доступ к аккумуляторному отсеку сверху.
- Поместите аккумуляторы в аккумуляторный отсек.
- Только для **Литиевых аккумуляторов:** подключите провод даты к порту даты аккумулятора (рис. , поз.).

ВАЖНО!

Устанавливайте аккумуляторы в машину с помощью подходящих инструментов в соответствии с их массой.

Положительные и отрицательные полюса имеют разный диаметр.

- Расположите кабели, как показано на схеме (рис. К), затяните клеммы на полюсах и смажьте вазелином.
- Опустите кожух в рабочее положение
- Используйте машину в соответствии с приведенными ниже инструкциями.

5.4.3. Аккумуляторы: извлечение

! ОПАСНО

При извлечении аккумуляторов оператор должен быть экипирован соответствующими средствами индивидуальной защиты (перчатки, очки, комбинезон, защитная обувь и т. д.) для снижения риска возникновения несчастных случаев. Убедитесь, что переключатели на панели управления находятся в положении «0» (выключены), а машина выключена. Держитесь подальше от открытого огня, не допускайте короткого замыкания полюсов аккумуляторов, избегайте искр и не курите. Выполните следующие действия:

- Отсоедините провода аккумуляторов и клеммы перемычек от полюсов аккумулятора.
- При необходимости снимите устройства, прикрепляющие аккумулятор к основанию машины.
- Извлеките аккумуляторы из отсека с помощью подходящего подъемного оборудования.

5.5. Зарядное устройство аккумуляторов

Никогда не допускайте чрезмерный разряд аккумуляторов, это может привести к их необратимому повреждению.

5.5.1. Выбор зарядного устройства аккумуляторов

Убедитесь, что зарядное устройство совместимо с заряжаемыми аккумуляторами: Зарядное устройство настроено на определенный тип заряжаемых аккумуляторов, поставляемых с вашей машиной. Если необходимо перейти на аккумулятор другого типа или емкости (например, свинцово-кислотные аккумуляторы, аккумуляторы типа AGM, не требующие технического обслуживания, литиевый аккумулятор и т. д.), необходимо изменить профиль зарядки зарядного устройства, чтобы предотвратить повреждение аккумулятора. Свяжитесь с агентом по продажам или компанией Gadlee для получения дополнительной информации о настройках зарядного устройства.

5.5.2. Подготовка зарядного устройства аккумуляторов

Если необходимо использовать зарядное устройство, не входящее в комплект поставки машины, подключите его к разъему, входящему в комплект поставки машины.

Для установки разъема выполните следующие действия:

- Снимите примерно 13 мм защитной оболочки с черного и красного провода зарядного устройства.
- Вставьте провода в контакты разъема и с усилием надавите подходящими плоскогубцами.
- При подключении проводов к разъему соблюдайте полярность (красный провод + (плюс), черный провод - (минус)).

5.6. Подъем и транспортировка машины

ВАЖНО!

Все этапы должны выполняться в помещении с достаточным освещением и с соблюдением всех необходимых мер безопасности в этой ситуации.

Оператор обязательно должен использовать средства индивидуальной защиты.

Чтобы погрузить машину на транспортное средство, выполните следующие действия:

- Опустошите мусоросборник.
- Поместите машину на поддон и закрепите ее полипропиленовыми лентами или металлическими скобами.
- Поднимите поддон (вместе с машиной) вилочным погрузчиком и погрузите на транспортное средство.
- Закрепите машину на транспортном средстве с помощью тросов, соединенных с поддоном и самой машиной.

6. ПРАКТИЧЕСКОЕ РУКОВОДСТВО ОПЕРАТОРА

6.1. Элементы управления – описание

В соответствии с рис. С и D машина оснащена следующими элементами управления и световыми индикаторами:

- **Выключатель питания вкл./выкл.** (рис. С, поз. 12): включает и выключает подачу электропитания на все блоки машины.
- **Кнопка аварийной остановки** (рис. С, поз. 4): действует как защитное устройство. Чтобы остановить машину, нажмите эту кнопку.
- **Индикатор уровня заряда и счетчики часов работы** (рис. С, поз. 11): при нормальной эксплуатации отображается счетчик часов (фактическое количество часов, которые машина проработала) и напряжение аккумуляторов.
- **Селекторный переключатель скорости** (рис. А, поз. 11): позволяет установить скорость движения машины (рабочая скорость - малая / скорость хода - высокая).
- **Селекторный переключатель направления** (рис. С, поз. 6): позволяет установить направление движения машины вперед или назад.
- **Потенциометр для управления скоростью** (рис. С, поз. 7): регулирует скорость машины при движении вперед и назад.
- **Кнопка звукового сигнала** (рис. С, поз. 8): включает звуковой предупреждающий сигнал.
- **Выключатель всасывающего вентилятора** (рис. С, поз. 10): включает/выключает функцию всасывания.
- **Рычаг встряхивателя фильтра** (рис. С, поз. 15): включает/выключает встряхиватель фильтра.
- **Переключатель «Главная щетка / боковая щетка»** (рис. С, поз. 14): включает/выключает главную щетку и боковые щетки.
- **Ручка регулировки скорости вращения боковых щеток** (рис. С, поз. 11): эта ручка позволяет регулировать скорость вращения боковых щеток (при повороте против часовой стрелки скорость уменьшается).
- **Педаль акселератора** (рис. А1, поз. 3 / рис. А2, поз. 3): поворотное устройство, нажмите кнопку движения вперед, чтобы переместить машину вперед.
- **Педаль «Стояночный тормоз / рабочий тормоз»** (рис. В1, поз. 3 /): действует механически на два тормозных барабана на задних колесах. Включите рабочий тормоз, удерживая педаль (рис. В1, поз. 3-1 / рис. В2, поз. 3-1) и рычаг блокировки (рис. В1, поз. 3-2 / рис. В1, поз. 3-) вместе; включите стояночный тормоз, нажав только на педаль (рис. В, поз. 3-1); отпустите стояночный тормоз, нажав только рычаг блокировки (рис. В, поз. 3-2).
- **Индикатор рабочего / стояночного тормоза** (рис. С, поз. 5): показывает, что тормозная система включена, а тяговая система выключена.
- **Педаль переднего борта** (рис. Н, поз. 1): поднимает передний борт, чтобы собрать объемный мусор.
- **Переключатель рабочего фонаря** (рис. С, поз. 16 / рис. С, поз. 2): включает / выключает передний рабочий фонарь.
- **Переключатель системы распыления боковых щеток** (рис. С, поз. 18 / рис. D, поз. 3): включает/отключает систему распыления боковых щеток.
- **Индикатор водяного бака** (рис. С, поз. 17 / рис. D, поз. 3): показывает, что водяной бак пуст.
- **Вход водяного бака** (рис. Р, поз. 2): вход повторной заливки водяного бака.

Только для моделей с высокой выгрузкой, машина оснащена следующими элементами управления и световыми индикаторами:

- **Кнопка включения движения мусоросборника** (рис. D, поз. 5): при нажатии на кнопку включается система управления высокой выгрузкой, индикатор кнопки загорится зеленым цветом. Завершите операцию по опустошению мусоросборника, после чего мусоросборник устанавливается в исходное положение, индикатор кнопки гаснет.
- **Индикатор управления высокой выгрузкой** (рис. D, поз. 8): отображает, что система управления высокой выгрузкой включена, индикатор работает для управления мусоросборником.
 - а) Горит зеленым: управление мусоросборником – правильное.
 - б) Горит красным: управление мусоросборником – неправильное.
- **Переключатель опускания / выгрузки мусоросборника** (рис. D, поз. 6): опускание / выгрузки мусоросборника.
- **Переключатель подъема / установки в исходное положение мусоросборника** (рис. D, поз. 7): опускание / установка в исходное положение мусоросборника.

6.2. Подготовка машины к эксплуатации

ВАЖНО!

Перед началом работы наденьте спецодежду, защитные наушники, нескользящую непромокаемую обувь, маску для защиты дыхательных путей, перчатки и все остальные средства индивидуальной защиты, рекомендованные поставщиком используемого моющего средства или необходимые в рабочей среде.

Перед началом работы выполните следующие действия:

- Модель с аккумуляторами: Проверьте уровень заряда аккумулятора (при необходимости выполните подзарядку).
- Убедитесь, что мусоросборник установлен в исходное положение.
- Убедитесь, что мусоросборник пуст. Если необходимо, опустошите его.
- Установите главные и боковые щетки (см. главу 9).
- Заполните бак с распыляемым веществом, соблюдая условия работы.

i

Если машина используется впервые, рекомендуется потренироваться с ней на широкой поверхности без каких-либо препятствий, чтобы приобрести необходимые навыки.

6.3. Эксплуатация

Запуск / использование:



i

Сиденье (рис. А1, поз. 4) / (рис. А2, поз. 4) имеет два предохранительных датчика, которые позволяют машине двигаться только тогда, когда оператор сидит.

- Подготовьте машину, как описано выше.
- Поверните переключатель с ключом (рис. С, поз. 12) в положение «Вкл.», не нажимая на педаль привода (рис. А1, поз. 3 / рис. А2, поз. 3), проверьте заряд аккумулятора по ЖК-дисплею (рис. С, поз. 11). Если уровень заряда аккумулятора низкий, поверните переключатель с ключом обратно в положение «Выкл.» и подзарядите аккумуляторы (см. главу 8).
- Используйте селекторный переключатель направления (рис. С, поз. 6), чтобы установить направление движения.
- Установите машину в рабочей зоне: включите ее, управляйте рулем (рис. С, поз. 1), нажимая на педаль (рис. А1, поз. 3 / рис. А2, поз. 3) для движения вперед. Скорость можно регулировать с помощью селекторного переключателя скорости (рис. С, поз. 11) и усилием нажатия на педаль.
- Убедитесь, что мусоросборник (рис. В1, поз. 3 / рис. В2, поз. 3) полностью закрыт.

ВАЖНО!

Перед открытием мусоросборника отключите всасывающий вентилятор и центральную щетку/боковые щетки.

- Установите выключатель всасывания (рис. С, поз. 9) в положение «».
- Установите переключатель главной/боковой щетки в положение «» (рис. С, поз. 14), чтобы опустить главную щетку и боковые щетки на пол и активировать функцию.
- Или установите переключатель главной/боковой щетки в положение «» (рис. С, поз. 9), чтобы опустить главную щетку на пол и активировать функцию.
- Используйте ручку для регулировки скорости боковой щетки (рис. С, поз. 11).
- Начните уборку, выберите направление с помощью переключателя направления – вперед или назад (рис. С, поз. 6), управляйте машиной рулем, нажимая на педаль (рис. А1, поз. 3 / рис. А2, поз. 3).
- Рабочая скорость устанавливается потенциометром управления скоростью (рис. С, поз. 7).

ВАЖНО!

Чтобы не повредить поверхность пола, избегайте вращения щеток/накладок при неподвижной машине.

ВАЖНО!

Каждые 30 минут работы нажимайте кнопку встряхивателя фильтра (рис. С, поз. 15) на 30 секунд, чтобы очистить фильтр на стороне всасывания. Во время этой работы всасывающий вентилятор отключается автоматически.

ВАЖНО!

Избегайте прохождения через лужи воды. Если рабочая поверхность влажная, вы можете продолжать пользоваться машиной только в том случае, если выключите всасывающий вентилятор, так как влажная/мокрая грязь снижает производительность фильтра на стороне всасывания.

i

Для достижения хороших результатов чаще опустошайте мусоросборник и держите фильтр в чистоте, встряхивая его с помощью специального устройства.

Опускание мусоросборника:

ВАЖНО!

При опорожнении корзины всегда надевайте маску для защиты дыхательных путей от пыли, которая всегда присутствует во время этой операции.

i

Перед опорожнением мусоросборника включайте встряхиватель фильтра на 30 секунд, чтобы очистить фильтр.

Перед опорожнением корзины убедитесь, что все функции машины выключены;

GTS1450 E / GTS1450i E (низкая выгрузка):

- Переместитесь к мусорному контейнеру.
- Потяните за рычаг (рис. В1, поз. 4), который закрепляет/отпускает корзину.
- Вытяните корзину за ручку и опорожните ее.
- Установите корзину на место и закрепите ее рычагом (рис. В1, поз. 4).

ВАЖНО!

Перед опорожнением мусоросборника машину необходимо остановить на ровной поверхности во избежание опрокидывания и/или неконтролируемого ускорения.

GTS1450 HD E / GTS1450i HD E (высокая выгрузка):

- Ниже приведены действия по опустошению мусоросборника в мусорный контейнер (см. рис. S):
 - Подведите машину к месту сбора мусора или мусорному контейнеру.
 - Убедитесь, что машина остановлена.
 - Нажмите индикатор управления высокой выгрузкой (рис. D, поз. 8), чтобы указать, что система управления высокой выгрузкой включена.
 - Нажмите и удерживайте переключатель опускания/выгрузки мусоросборника (рис. D, поз. 6), чтобы поднять мусоросборник на нужную высоту. Отпустите переключатель в положение удержания.

ВАЖНО!

Следует иметь в виду, что минимальная высота потолка, необходимая для высокой выгрузки мусоросборника, составляет 2300 мм.

- Установите селекторный переключатель направления в положение обратного хода (рис. С, поз. 6), чтобы вернуть машину к мусорному контейнеру. Расположите мусоросборник над мусорным контейнером.
- Нажмите и удерживайте переключатель выгрузки / установки в исходное положение мусоросборника (рис. D, поз. 7), чтобы опрокинуть мусоросборник в мусорный контейнер. Отпустите переключатель в положение удержания.
- Завершите опрокидывание мусоросборника, нажмите и удерживайте переключатель выгрузки/установки в исходное положение мусоросборника (рис. D, поз. 7), чтобы он полностью опустился, и установился в исходное положение (рис. В2, поз. 1).

- Убедитесь, что машина распакована, нажмите переключатель направления (рис. С, поз. 6) для движения вперед, не приближаясь к мусорному контейнеру. Нажмите и удерживайте переключатель выгрузки / установки в исходное положение мусоросборника (рис. D, поз. 7), чтобы установить мусоросборник в исходное положение.
- Ниже приведены действия по опустошению мусоросборника в мусорный пакет (рис. Т, поз. 1) (см. рис. Т):

ВАЖНО!

Система сбора в мусорные пакеты Gadlee для опорожнения мусоросборника.

- Остановите машину на ровной площадке.
- Убедитесь, что машина остановлена.
- Нажмите и удерживайте переключатель выгрузки / установки в исходное положение мусоросборника (рис. D, поз. 6), чтобы поднять мусоросборник. Отпустите переключатель, как только подъемные рычаги (рис. Т, поз. 3) поднимутся до уровня.
- Возьмите мусорные пакеты, открывающиеся вверх, в точку (рис. Т, поз. 2) подъемных рычагов с обеих сторон, чтобы удерживать пакеты вокруг мусоросборника.
- Нажмите и удерживайте переключатель выгрузки / установки в исходное положение мусоросборника (рис. D, поз. 7), чтобы выгрузить мусоросборник в мусорный контейнер и в пакеты.
- Завершите выгрузку мусоросборника в пакеты, заберите пакеты и упакуйте их в нужном месте хранения.
- Нажмите и удерживайте переключатель выгрузки/установки в исходное положение мусоросборника (рис. D, поз. 7), чтобы он полностью опустился, и установился в исходное положение (рис. В2, поз. 1).

Подъемник бортов

- Для сбора крупного твердого мусора поднимите борт, нажав на педаль (рис. Н, поз. 1). Однако, насколько это возможно, следует избегать эксплуатацию подметальной машины с поднятой крышкой, так как это снижает эффективность уборки.

Остановка:

- Переместите машину в зону парковки.
- Отпустите педаль акселератора машины (рис. А1, поз. 3 / рис. А2, поз. 3) и нажмите педаль тормоза (рис. В1, поз. 3 / рис. В2, поз. 3), чтобы остановить машину.
- Выключите главную щетку и боковые щетки, установив переключатель главной щетки/боковых щеток, в положение "NEUTUAL" (Нейтральное) (рис. С, поз. 9 / 14).
- Выключите всасывающий вентилятор, установив выключатель (рис. С, поз. 10) в нейтральное положение.
- Поверните переключатель с ключом (рис. С, поз. 12) в положение «Выкл.».

7. НЕРАБОЧИЕ ПЕРИОДЫ

- Если машина не будет использоваться в течение длительного времени, главную щетку и боковые щетки необходимо снять, промыть и хранить в сухом месте (желательно упакованными в полиэтиленовый пакет или лист), защищенном от пыли. Припаркуйте машину на небольшой тележке в поднятом положении.
- Опустошите мусоросборник.
- Очистите машину в целом, см. главу 9 «ИНСТРУКЦИИ ПО ТЕХНИЧЕСКОМУ ОБСЛУЖИВАНИЮ».
- Очистите пылевой фильтр (рис. J).
- Отключите машину от источника питания (в зависимости от модели: отключите машину от сети или отсоедините разъем ANDERSON от проводов аккумулятора).
- **Модели с аккумуляторами:** полностью зарядите аккумуляторы, прежде чем передавать их на склад. При длительном простое подзаряжайте аккумуляторы (не реже одного раза в месяц), чтобы постоянно поддерживать их заряд на максимальном уровне.

ВАЖНО!

Если регулярно не подзаряжать аккумуляторы, они могут быть необратимо прийти в негодность.

8. ТЕХНИЧЕСКОЕ ОБСЛУЖИВАНИЕ И ЗАРЯДКА АККУМУЛЯТОРОВ

! ОПАСНО

Не проверяйте уровень заряда аккумуляторов путем образования искры. Аккумуляторы выделяют легковоспламеняющиеся пары. Перед проверкой или зарядкой аккумуляторов рядом не должно быть открытого пламени или тлеющего огня. Выполняйте описанные выше операции в проветриваемом помещении.

Запрещается чрезмерно заряжать аккумуляторы, это может привести к их необратимому повреждению. Если уровень заряда, отображаемые на соответствующем индикаторе, ниже 20% (рис. С, № 10), немедленно зарядите аккумулятор.

8.1 Аккумуляторы

! ОПАСНО

Перед обслуживанием машины остановитесь на ровной поверхности, выключите машину, извлеките ключ и включите стояночный тормоз (при наличии).

Срок службы аккумуляторов зависит от их надлежащего технического обслуживания. Для максимального срока службы аккумуляторов необходимо соблюдать следующие инструкции:

- Не заряжайте аккумуляторы чаще одного раза в день и только после того, как машина проработает не менее 15 минут.
- Литиевый аккумулятор: Литиевый аккумулятор готов к использованию.
- Не оставляйте аккумуляторы частично разряженными на длительное время.
- Заряжайте аккумуляторы только в хорошо проветриваемом помещении, чтобы предотвратить скопление газа. Заряжайте аккумуляторы в местах с температурой окружающей среды не выше 27 °C.
- Перед повторным использованием машины дайте зарядному устройству полностью зарядить аккумуляторы.
- **Свинцово-кислотные аккумуляторы типа WET (с жидкостными элементами):** Поддерживайте надлежащий уровень электролита в аккумуляторах WET, еженедельно проверяя уровень.

Ваша машина оснащена либо свинцово-кислотными аккумуляторами WET, либо не требующими техобслуживания герметичными аккумуляторами AGM, поставляемыми компанией Gadlee.

! ОПАСНО

При обслуживании машины держите все металлические предметы подальше от аккумуляторов. Избегайте контакта с аккумуляторной кислотой.

- АККУМУЛЯТОРЫ, НЕ ТРЕБУЮЩИЕ ТЕХОБСЛУЖИВАНИЯ

В герметичные аккумуляторы AGM, не требующие техобслуживания, не добавляют воды. По-прежнему требуется чистка и другое профилактическое техническое обслуживание.

- ЛИТИЕВЫЕ АККУМУЛЯТОРЫ

Им не требуется техобслуживание, но все еще необходима чистка и другое плановое обслуживание. Обязательно полностью зарядите аккумуляторы, прежде чем передавать их на склад. При длительном простое подзаряжайте аккумуляторы (не реже одного раза в месяц), чтобы постоянно поддерживать их заряд на максимальном уровне.

- При выходе литиевого аккумулятора из строя свяжитесь с сервисным центром Gadlee; запрещается разбирать аккумулятор. Гарантия аннулируется, если удалить гарантийную наклейку.

- СВИНЦОВО-КИСЛОТНЫЕ АККУМУЛЯТОРЫ ТИПА WET (с жидкостными элементами)

Для свинцово-кислотных аккумуляторов WET требуется регулярная доливка воды в соответствии со следующими инструкциями: еженедельно проверяйте уровень электролита в аккумуляторах.

Перед зарядкой уровень электролита должен быть немного выше пластин аккумулятора, как показано на рисунке. Если уровень низкий, добавьте дистиллированную воду. НЕ ПЕРЕПОЛНЯЙТЕ АККУМУЛЯТОР! В процессе зарядки электролит расширится и может

вылиться. После зарядки можно добавить дистиллированную воду примерно на 3 мм ниже смотровых трубок.

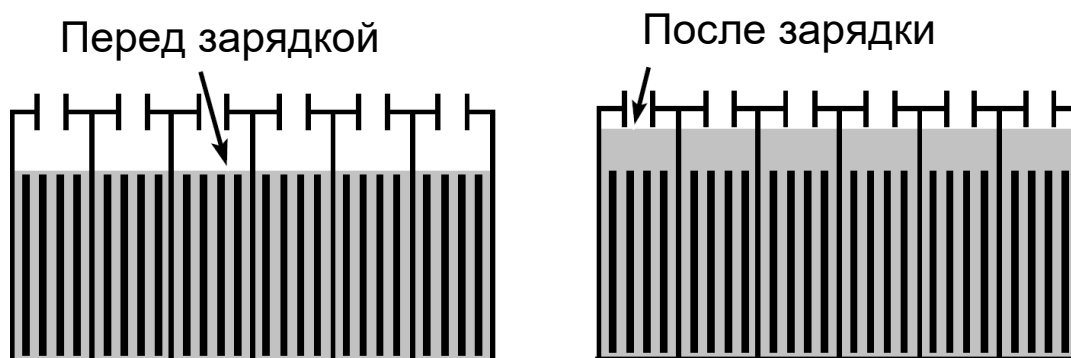

ВАЖНО!

В процессе зарядки убедитесь, что колпачки аккумуляторов установлены на своем месте. После зарядки аккумуляторов может появиться запах серы. Это нормально.

8.2 Зарядка аккумуляторов

Инструкции по зарядке в настоящем руководстве предназначены для зарядного устройства, поставляемого с вашей машиной. Использование других зарядных устройств, не поставляемых и не одобренных компанией Gadlee, запрещено.

Если ваша машина оснащена внешним зарядным устройством для аккумуляторов, см. инструкции по эксплуатации в руководстве пользователя зарядного устройства. Если в комплекте машины отсутствует зарядное устройство, обратитесь к агенту по продажам или в компанию Gadlee за рекомендациями по зарядному устройству.

! ОПАСНО

Использование несовместимых зарядных устройств для аккумуляторов может привести к повреждению аккумуляторов и стать причиной пожара.

ВАЖНО!

Зарядное устройство настроено на определенный тип заряжаемых аккумуляторов, поставляемых с вашей машиной. Если необходимо перейти на аккумулятор другого типа или емкости (например, свинцово-кислотные аккумуляторы, аккумуляторы AGM, не требующие технического обслуживания, литиевый аккумулятор и т. д.), необходимо изменить профиль зарядки зарядного устройства, чтобы предотвратить повреждение аккумулятора. Свяжитесь с агентом по продажам или компанией Gadlee для получения дополнительной информации о настройках зарядного устройства.

! ОПАСНО

Аккумуляторы выделяют газообразный водород. Это может привести к взрыву или пожару. Не допускайте возникновения искр и открытого пламени при зарядке.

ВАЖНО!

В процессе обслуживания аккумуляторов остановитесь на ровной поверхности, выключите машину, извлеките ключ и включите стояночный тормоз (при наличии).

- Переместите машину в помещение с хорошей вентиляцией.
- Поставьте машину на ровную, сухую поверхность, выключите машину и извлеките ключ.
- Если машина оснащена свинцово-кислотными аккумуляторами типа WET, еженедельно перед зарядкой проверяйте уровень электролита в аккумуляторах.
- Если машина имеет бортовое зарядное устройство, подключите кабель питания бортового зарядного устройства.

- Если в машине нет бортового зарядного устройства, подключите разъем внешнего зарядного устройства к разъему проводки аккумулятора (рис. P, поз. 1).
- Зарядное устройство автоматически начнет зарядку и отключится при полной зарядке. Максимальная продолжительность зарядки может составить до 6-12 часов в зависимости от типа аккумуляторов.
- После зарядки аккумуляторов отсоедините кабель питания. Для моделей с внешним зарядным устройством всегда сначала отсоединяйте кабель питания переменного тока, а затем отключайте зарядное устройство от машины.

! ОПАСНО

Не отключайте кабель постоянного тока внешнего зарядного устройства от розетки машины, когда зарядное устройство работает. Это может привести к искрению. Если зарядное устройство необходимо отключить во время зарядки, сначала отключите кабель питания переменного тока.

👉 ВАЖНО!

Не отсоединяйте кабели аккумуляторов, когда подключено зарядное устройство, это может привести к повреждению печатной платы.

9. ИНСТРУКЦИИ ПО ТЕХНИЧЕСКОМУ ОБСЛУЖИВАНИЮ

! ОПАСНО

Запрещается выполнять операции по техническому обслуживанию без предварительного отключения аккумуляторов от электрической цепи машины.

Техническое обслуживание электрической цепи и все остальные операции, явно не описанные в настоящем руководстве, должны выполняться только квалифицированным персоналом в соответствии с действующим законодательством по технике безопасности и в соответствии с описанием в руководстве по техническому обслуживанию.

9.1. Техническое обслуживание – общие правила

Выполнение регулярного технического обслуживания в соответствии с инструкциями производителя повышает производительность и продлевает срок службы машины.

В процессе очистки машины всегда соблюдайте следующие инструкции:

- Избегайте использования водяных очистителей. Вода может проникнуть в электрический отсек или в электродвигатели, что приведет к повреждению или короткому замыканию.
- Не используйте пар, он может деформировать пластмассовые детали при нагревании.
- Не используйте растворители или углеводороды, которые могут повредить колпаки или резиновые детали.

9.2. Замена/монтаж центральной щетки

! ОПАСНО

Эту операцию необходимо выполнять при выключенной машине и извлеченном ключе из замка зажигания.

Выполните следующие действия:

- Откройте дверцу слева от машины, отвинтив ручку (рис. E, поз. 1).
- Отвинтите и снимите четыре гайки (рис. F, поз. 1), фиксирующие крышку отделения для щеток.
- Снимите крышку отделения для щеток (рис. F, поз. 2).
- Снимите щетку (рис. G, поз. 1).
- Снимите переходник (рис. G, поз. 2) с барабана щетки и поместите его на новую щетку, сохраняя такой же наклон щетины (рис. G).
- Выполните ту же последовательность в обратном порядке для замены щетки.

9.3. Замена/установка боковых щеток

! ОПАСНО

Эту операцию необходимо выполнять при выключенной машине и извлеченном ключе из замка зажигания.

Для облегчения транспортировки боковые щетки не устанавливаются в рабочем положении. Чтобы установить боковую щетку в правильном положении, выполните следующие действия:

- Снимите стопорный винт боковой щетки (рис. Н, поз. 3) с вала электродвигателя (рис. Н, поз. 5).
- Снимите клейкую ленту, фиксирующую шпонку (рис. Н, поз. 4) на валу электродвигателя.
- Установите щетку в комплекте с фланцем на вал (рис. Н).
- Закрепите щетку (рис. Н, поз. 2) в нужном положении с помощью стопорного винта, снятого в точке 1 (рис. Н).

Чтобы заменить изношенные боковые щетки, повторите процедуру, описанную выше.

9.4. Замена/установка фильтра на стороне всасывания

! ОПАСНО

Эту операцию необходимо выполнять при выключенной машине и извлеченном ключе из замка зажигания.

Через каждые 50 часов работы или по мере необходимости проверяйте фильтр на стороне всасывания:

- Откройте крышку сиденья (рис. I, поз. 1).
- Отпустите рычаг блокировки (рис. А1, поз. 2 / рис. А2, поз. 2) и откройте верхнюю крышку (рис. I, поз. 2).
- Отвинтите четыре ручки (рис. I, поз. 3) и откройте крышку (рис. I, поз. 4) для фильтра.
- Отвинтите четыре винта (рис. I, поз. 3).
- Отсоедините разъем на встряхивателе фильтра (рис. I поз. 5).
- Извлеките фильтр (рис. I, поз. 6) из корпуса.
- Тщательно очистите фильтр пылесосом или замените его (рис. J).
- Чтобы установить фильтр, выполните ту же процедуру в обратном порядке.
- Закройте верхнюю крышку (рис. I, поз. 4) и заблокируйте рычаг блокировки (рис. I, поз. 2).
- Закройте крышку сиденья (рис. I, поз. 1) и крышку фильтра на стороне всасывания (рис. I, поз. 2).

9.5. Автоматический выключатель – сброс

ВАЖНО!

Эту операцию необходимо выполнять при выключенной машине и извлеченном ключе из замка зажигания.

Таблица предохранителей: Полную таблицу предохранителей см. в электрическом шкафу (рис. U).
Дополнительную информацию можно получить в сервисном центре Gadlee.

ВАЖНО!

Запрещается устанавливать предохранитель с более высоким значением силы тока, чем требуется.

Если предохранитель продолжает перегорать, необходимо выявить и устранить неисправность в проводке, платах (если они есть) или электродвигателях. Поручите проверку машины квалифицированному персоналу.

9.6. Замена/установка бортов

! ОПАСНО

Эту операцию необходимо выполнять при выключенной машине и извлеченном ключе из замка зажигания.

Через каждые 50 часов работы или по мере необходимости проверяйте борта. Если они изношены, выполните следующие действия:

9.6.1. Боковые борта

- Откройте боковые ограждения (рис. Е, поз. 2).
- С помощью отвертки отвинтите винты крепления борта (рис. L - рис. М).
- Замените изношенные борта (рис. L, поз. 1 / рис. М, поз. 1).

Чтобы установить борт, выполните ту же процедуру в обратном порядке.

9.6.2. Задний борт

- Снимите мусоросборник (рис. В1, поз. 1) или поднимите его (рис. В2, поз. 1) на максимальную высоту.
- С помощью отвертки отвинтите винты крепления борта (рис. О).
- Снимите задний борт (рис. О).
- Замените изношенный задний борт (рис. О, поз. 1).

Чтобы установить борт, выполните ту же процедуру в обратном порядке.

9.6.3. Передний борт

- Снимите две боковые щетки (рис. Н, поз. 2).
- С помощью отвертки отвинтите крепежные винты изношенного переднего борта (рис. N).
- Освободите борт от зубчатого зажима.
- Замените изношенный передний борт (рис. N, поз. 1).

Чтобы установить борт, выполните ту же процедуру в обратном порядке.

9.7. Очистка фильтра для системы распыления

! ОПАСНО

Эту операцию необходимо выполнять при выключенной машине и извлеченном ключе из замка зажигания. Через каждые 200 часов работы или по мере необходимости выполняйте проверку и чистку фильтра для системы распыления, при этом необходимо выполнить следующие действия:

- Выключите водяной клапан (рис. Q, поз. 1). Снимите две боковые щетки (рис. Н, поз. 2).
- Открутите корпус (рис. Q, поз. 2) фильтра и извлеките фильтр, проверьте и почистите его (рис. Q, поз. 5).
- Открутите корпус (рис. Q, поз. 2) патрубка и извлеките фильтр (рис. Q, поз. 5), патрубков (рис. Q, поз.4) и проверьте и почистите фильтр и патрубков.

Чтобы установить борт, выполните ту же процедуру в обратном порядке.

- Включите водяной клапан (рис. Q, поз. 1).

9.8. Проверка гидравлической системы

! ОПАСНО

Эту операцию необходимо выполнять при выключенной машине и извлеченном ключе из замка зажигания. Через каждые 80 часов работы или по мере необходимости проверяйте уровень рабочей жидкости в гидравлическом резервуаре (рис. R, поз. 1) и щуп (рис. R, поз. 3) внутри крышки резервуара. Через каждые 800 часов работы или по мере необходимости проверяйте гидравлическую систему мусоросборника высокой выгрузки. Для этого выполните следующие действия:

- Проверьте угольные щетки ходового двигателя (рис. R, поз. 2).
- Проверьте гидравлические шланги на предмет износа и повреждений. Затяните интерфейс, если происходит утечка гидравлической жидкости. Обратитесь в сервисный центр Gadlee, если утечка гидравлической жидкости не прекращается.

9.9. Таблица подаваемых жидкостей

Наименование жидкости	modle	GTS1450 / GTS1450i	GTS1450 HD / GTS1450i HD
Тормозная жидкость	DOT4	0,35 л	0,35 л
Гидравлическая жидкость	46#		2,5 кг

Gadlee®

Gadlee Green Cleaning Equipment Corporation
No.59 Xianan Road, Guicheng,
Nanhai District, Foshan 528200 Guangdong
China, Тел.:+86 757 81019199, факс:+86 757
81019198

Бесплатный телефон для междугороднего вызова: 4008-833-830
<http://www.gadlee.com> Эл. почта: enquiry@gadlee.com